



GARASJELEDDPORTER

Utvalgte farger MatchColor med samme utseende som ytter- og inngangsdører fra Hörmann



Hjelp oss å spare miljøet for unødvendig bruk av papir: Skann QR-koden og last ned brosjyren på nettet.

HÖRMANN





4

Gode grunner til
å velge Hörmann



14

Portmotiver
Inspirasjon



46

Design
Utstyr
Tilbehør

Ansvar i flere generasjoner

Familiebedriften Hörmann har mer enn 85 års erfaring som spesialist innen bygningskomponenter. Dette forplikter oss overfor nåværende og fremtidige generasjoner. Derfor er det økologiske ansvaret så viktig for oss. Derfor utvikler vi innovative løsninger for bærekraftige produkter og intelligent miljøvern.



«ET GODT RYKTE MÅ MAN GJØRE SEG FORTJENT TIL.»

August Hörmann

På linje med grunnleggerens filosofi representerer Hörmann et ekte kvalitetsløfte og er med over 20 millioner solgte porter og portåpnere en av de mest suksessfulle leverandørene i Europa. Med sitt omfattende internasjonale salgs- og servicenettverk er Hörmann din sterke partner for bygningskomponenter av høy kvalitet.

VI TENKER OG HANDLER MILJØVENNLIG. Som familiebedrift er vi bevisst vårt ansvar for kommende generasjoner og tilbyr alle produkter til boligbygging CO₂-nøytralt som standard. Med sin bærekraftstrategi har Hörmann som mål å redusere og unngå utslipp. Vi dekker hele vårt strømbehov ved alle europeiske produksjonsanlegg til 100% med strøm fra fornybare kilder. I tillegg reduserer vi forbruket vårt gjennom ulike tiltak, som du kan lese mer om på våre hjemmesider, og sparer mer enn 75 000 tonn CO₂ årlig. Vi kompenserer for de resterende utslippene ved å fremme sertifiserte klimaprosjekter i samarbeid med ClimatePartner.



Mer informasjon på
www.hoermann.com/sustainability



ClimatePartner
sertifisert produkt
climate-id.com/XNEBKC



CO₂
beregne
redusere
bidra

Merkekvalitet Made in Germany



Familiebedriften Hörmann tilbyr alle viktige bygningskomponenter for bygging og modernisering fra én kilde. De produseres i høyspesialiserte fabrikker i samsvar med dagens tekniske standard. Våre medarbeidere jobber kontinuerlig med nye produkter, videreutvikling og detaljforbedringer. På denne måten skaper vi patenter og unike produktløsninger som vi er alene om på markedet.





10 års
garanti*

GARANTERT LANG LEVETID. Alle viktige port- og portåpnerkomponenter utvikles og produseres av Hörmann selv. Langtidstester under realistiske forhold sikrer velprøvde serieprodukter med Hörmann kvalitet. Derfor, og takket være kompromissløs kvalitetssikring, gir Hörmann 10 års garanti på alle leddporter og 5 års garanti på Hörmann motorer / portåpnere*.

* Utfyllende garantivilkår finner du på: www.hoermann.no



Testet og
sertifisert

SIKKERHET FOR DEG OG DIN FAMILIE. Hörmann leddporter er testet og sertifisert både enkeltvis og i kombinasjon med Hörmann portåpnere i samsvar med de høye sikkerhetskravene i EU-standard 13241. En leddport kan neppe være sikrere. Dette gir deg og familien din trygghet i hverdagen.



Åpnes plassbesparende, lukkes sikkert

Leddporter åpnes vertikalt og legger seg plassbesparende under garasjetaket.
Denne portmodellen gir deg maksimalt med plass både i og utenfor garasjen.
Garasjeleddporter kan monteres i alle portåpninger og gir større gjennomkjøringsbredde.
Unn deg denne komforten.





SERTIFISERT RC2-SIKKERHETSUTSTYR.

I tillegg til standard innbruddssikring, som automatisk låser porten og beskytter den mot å bli brutt opp, kan alle garasjeleddporter, gangdører og sidedører leveres med sertifisert RC2-sikkerhetsutstyr som ekstrautstyr.

→ Mer informasjon finner du på side 69.

MER GJENNOMKJØRINGSBREDDE. Den inntil 14 cm større gjennomkjøringsbredden på leddporter gjør det også betydelig behageligere å parkere moderne, brede personbiler og SUV-er (se fig. i midten). Ved eldre vippeporter er det ofte et millimeterarbeid å kjøre inn og ut (se fig. nederst).

Intelligent betjeningskomfort

Styr garasjeport- og grindåpnere, døråpnere, ytterdørlåser, belysning og mye mer på en enkel, trygg og praktisk måte via håndsender, trådløs bryter eller smarttelefon. Alle portåpnere, mottakere og betjeningslementer med trådløs BiSecur-teknologi er 100% kompatible med hverandre.





Kun fra Hörmann

SERTIFISERT SIKKERHET. Det trådløse toveissystemet BiSecur har en svært sikker krypteringstilkobling og en stabil, feilfri dekning. Med denne krypteringsteknologien kan du være trygg på at ingen uvedkommende kan kopiere det trådløse signalet ditt. Det bekreftes også av sikkerhetsekspertene ved Ruhr-Universität Bochum i Tyskland og uavhengige testinstitutter.

INTELLIGENTE TEKNISKE LØSNINGER. Hörmann portåpnere overbeviser med mer komfort, smarte funksjoner og intelligent teknologi. I tilfelle uventede hindringer stopper den automatiske utkoblingen porten på en sikker og pålitelig måte. Funksjonen mykstart og mykstoppp gjør at porten åpnes og lukkes jevnt og stille. Med våre elegante håndsendere kan du f.eks. enkelt åpne porten din fra bilen. Eller du kan bruke smarttelefonen som portåpner via Hörmann BlueSecur-app eller Smart Home-systemet homee.

→ Mer informasjon finner du på side 76.

Takket være automatisk utkobling som standard, kan barna leke ubekymret på gårdsplassen.



Med Smart Home-systemet homee kan du styre alle portfunksjoner via nettbrettet eller smarttelefonen.



Velg porten som passer til hjemmet ditt

Uansett hvilken byggestil du er ute etter for garasjeleddporten, finner du garantert porten som passer for deg og huset ditt hos Hörmann – fra lineære profiler til klassiske speilprofiler i mange overflater, farger og dekorasjoner, samt porter i massivt tre. La deg inspirere av produktmangfoldet fra Hörmann på de neste sidene, eller konfigurere din drømmeport på nett.



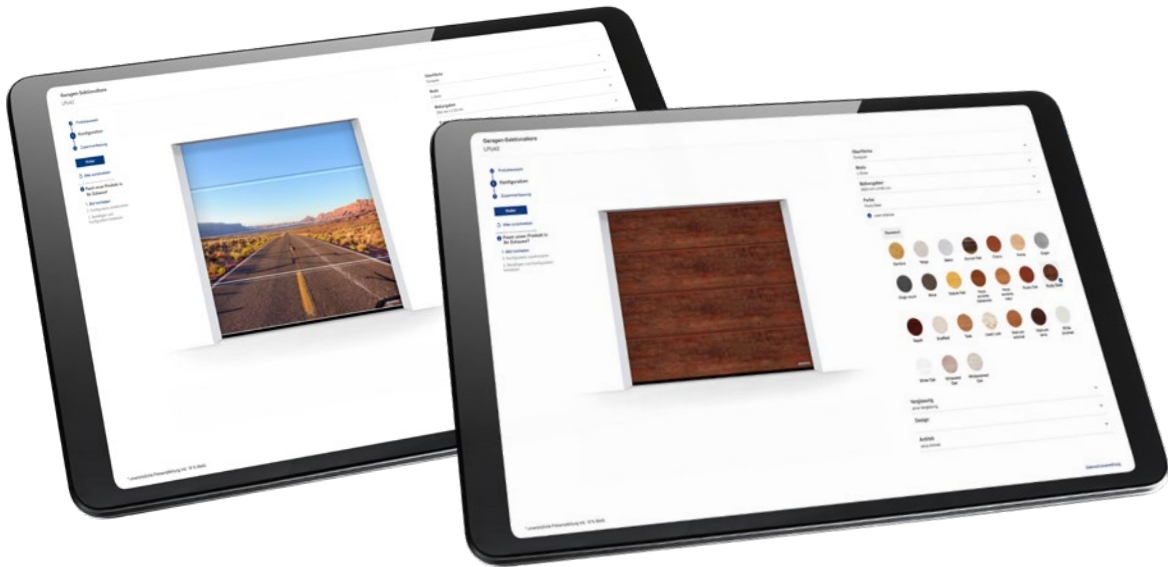

FINN DRØMMEPORTEN MED BARE NOEN FÅ KLIKK. Med vår port- og dørkonfigurator kan du enkelt sjekke forskjellige design- og produktvarianter hjemmefra via PC eller nettbrett. Gjennom valg av porttype, overflate, farge og størrelse kan du sette sammen din drømmeport med bare noen få klikk, samtidig som du ser et prisforslag for konfigurasjonen din (bilde oppe til høyre). Når du så laster opp et bilde av huset ditt og plasserer porten i garasjeåpningen, vil du på forhånd se hvor godt den nye garasjeporten passer til huset ditt.

DURAGRAIN INDIVIDUELT TRYKK. Du kan også selv designe garasjeleddportene med Duragrain-overflate med ditt eget personlige favorittbilde (bildet øverst til venstre). Last opp bildet i konfiguratoren eller ta kontakt med din Hörmann-forhandler.



Du finner Hörmann-konfiguratoren på www.hoermann.no/loesninger-til-privatbolig/konfigurator



TYSKLANDS MEST SOLGTE GARASJEPORT. Over 5 millioner kunder er overbevist av komforten, sikkerheten og designet av garasjeleddporter fra Hörmann.



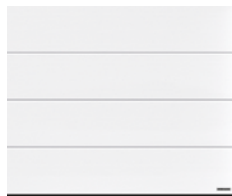

16 Plan profil L

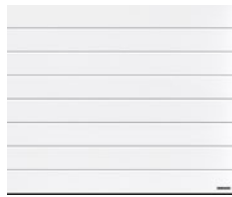

24 Horizontal profil M

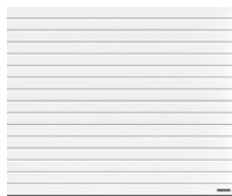

32 Horizontal profil S



34 Horizontal profil D

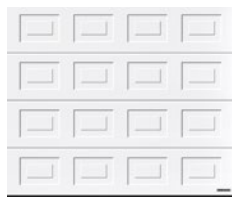

36 Speilprofil S



38 Porter i massivt tre

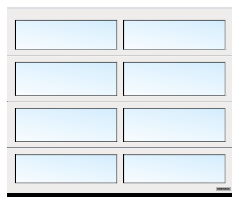

40 Porter med vinduer

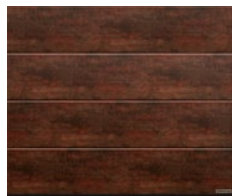

42 Fasadeporter / porter for store åpninger



44 Sidehengslede garasjeporter



PLANAR-OVERFLATE. Den elegante overflaten i de 7 eksklusive Hörmann Matt deluxe-fargene oppfyller alle krav til moderne portutforming. Den glatte overflaten kombinert med matte trendfarger gir et elegant preg.

→ Leveres som plan profil L. Alle farger og detaljer finner du på side 60.





Plan profil L

→ Tilgjengelig i overflatene Woodgrain, Slategrain, Silkgrain, Sandgrain, Planar, Decograin og Duragrain. Mer informasjon finner du på side 49.

VENSTRE. Planar, CH 703 Matt deluxe metallisk antrasitt

NEDE TIL VENSTRE. Detalj Planar, CH 9006 Matt deluxe hvit aluminium

NEDE TIL HØYRE. Planar CH 9006 Matt deluxe hvit aluminium, ytterdør i aluminium ThermoCarbon motiv 860 i hvit aluminium RAL 9006





SILKGRAIN-OVERFLATE. Den silkeglatte overflaten er førstevalget for moderne arkitektur med elegant portutforming. I tillegg gir den 50% tykkere utvendige stålplaten enda høyere stabilitet og enda mer stillegående portløp.

→ Leveres som plan profil L og horisontal profil M og D. Alle farger og detaljer finner du på side 57.



PLAN PROFIL L

ØVERST TIL VENSTRE. Silkgrain, dypsvart RAL 9005, ytterdør i aluminium ThermoPlan Hybrid motiv 871, dypsvart RAL 9005

ØVERST TIL HØYRE. Silkgrain, trafikkhvit RAL 9016

NEDE TIL VENSTRE. Detalj Silkgrain, kvartsgrå RAL 7039

NEDE TIL HØYRE. Designmotiv 461, Silkgrain, kvartsgrå RAL 7039 med vinduselementer; Hörmann ytterdør i aluminium ThermoSafe motiv 173, kvartsgrå RAL 7039



DURAGRAIN-OVERFLATE. Når det gjelder denne glatte portoverflaten, kan du velge blant detaljtro, naturlige og fargeekte dekorer, eller du kan etter ønske få påtrykt et eget motiv. Kvalitetsbelegget av slitesterk beskyttelseslakk er spesielt holdbar, ripefast og smussavvisende. Slik forblir porten pen i lang tid. Nå tilbyr vi fem dekorer som matcher våre ytterdører i aluminium ThermoSafe. På denne måten danner døren og porten en harmonisk enhet – en nydelig kombinasjon.

→ Leveres som plan profil L. Alle dekorer og detaljer finner du på side 62.



Mer informasjon finner du i brosjyren Duragrain-overflate.

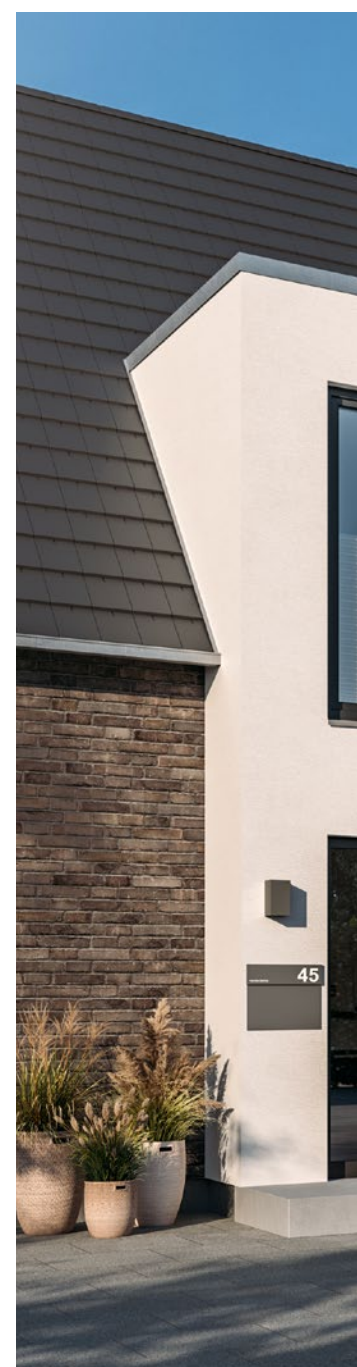



PLAN PROFIL L

ØVERST TIL VENSTRE. Duragrain betong med matchende sidedør

ØVERST I MIDTEN. Duragrain individuelt trykk

ØVERST TIL HØYRE. **NYHET.** Duragrain Vertical Design

NEDE. Duragrain grå Stadelholz, ThermoSafe ytterdør i aluminium med samme utseende





INTELLIGENT TILBEHØR. Du slipper å gå ut i vær og vind for å sjekke om porten er lukket eller ei. Med et enkelt tastetrykk på håndsenderen HS 5 BS eller på den trådløse innvendige bryteren FIT 5 BS, viser LED-fargen portens posisjon. Med et tastetrykk* til lukkes porten. Eller du kan bruke smarttelefonen som portåpner via Hörmann BlueSecur-app eller Smart Home-systemet homee. Enklere og sikrere blir det ikke.

→ Tilbehøret leveres for alle garasjeleddporter.

* En ekstra fotocelle er nødvendig når porten betjenes utenfor synsvidde.

BELYSNINGSLØSNINGER. LED-lyslisten setter porten og sidedøren i det rette lys. Hörmann stolper gir deg mer lys og sikkerhet på gårdsplassen.



ØVERST TIL VENSTRE. Plan profil L Silkgrain, antrasittgrå RAL 7016, ytterdør i aluminium ThermoSafe motiv 504 i antrasittgrå RAL 7016

ØVERST TIL HØYRE. Horizontal profil M Silkgrain, trafikkhvit RAL 9016 med LED-lyslist samt SLS-K lyssøylar

NEDE. Smart portbetjening med Hörmann BlueSecur-appen



Mer informasjon finner du i brosjyren Portåpnerer og Smart Home-systemer.

Horizontal profil M

→ Tilgjengelig i overflatene Woodgrain, Slategrain, Silkgrain, Sandgrain og Decograin.
Mer informasjon finner du på side 49.



ØVERST TIL VENSTRE. Woodgrain, vindusgrå
RAL 7040

ØVERST TIL HØYRE. Woodgrain, skifergrå RAL 7015

NEDE TIL VENSTRE. Woodgrain, trafikkhvit RAL 9016

NEDE TIL HØYRE. Detalj Woodgrain, trafikkhvit
RAL 9016





WOODGRAIN-OVERFLATE. Med denne rimelige og robuste overflaten med et naturtro sagskåret mønster, kan små riper enkelt repareres takket være pregingen.

→ Leveres som plan profil L, horisontal profil M og S samt speilprofil S. Alle farger og detaljer finner du på side 57.

SLATEGRAIN OVERFLATE. Skiferplater er forbildet for denne strukturerte overflaten, som gir porten din et unikt utseende.

→ Leveres som plan profil L og horisontal profil M.
Alle farger og detaljer finner du på side 57.





HORISONTAL PROFIL M

OPPE TIL VENSTRE. Detalj Slategrain trafikkhvit RAL 9016

NEDERST TIL VENSTRE. Slategrain, antrasittgrå RAL 7016

ØVERST TIL HØYRE. Slategrain, trafikkhvit RAL 9016, portutførelse LPU 42 PremiumPlus med allroundbeskyttelse for mindre korrosjon i kystklima

NEDE TIL HØYRE. Slategrain, antrasittgrå RAL 7016





DECOGRAIN-OVERFLATE. Den detaljerte overflaten kan leveres i fem naturlige tredekorer og en antrasittfarget dekor med metallisk effekt. Porten holder seg pen lenge på grunn av den spesielle overflatebehandlingen med UV-bestendig foliebelegg i plast på utsiden av stålseksjonene.

→ Leveres som plan profil L og horisontal profil M. Alle dekor og detaljer finner du på side 61.





HORISONTAL PROFIL M

ØVERST TIL VENSTRE. Detalj Decograin Golden Oak

ØVERST I MIDTEN. Decograin Golden Oak

ØVERST TIL HØYRE. Decograin Dark Oak

NEDE. Decograin Titan Metallic CH 703





OPPE. Plan profil L, Silkgrain, basaltgrå RAL 7012 med sidedør med samme utseende

NEDE TIL VENSTRE. 1-fløyet kombinasjonsdør MZ Thermo65, trafikkhvit RAL 9016

NEDE TIL HØYRE. Horisontal profil M, Woodgrain, antrasittgrå RAL 7016 med gangdør





SIDEDØRER. Døren som ytterligere tilgang til garasjen kan leveres med de samme overflatene, fargene og dekorene som garasjeporten – ved forespørsel også med nøyaktig samme flukt for profilene. Alt passer sammen. Hvis du legger særlig vekt på høy varmeisolasjon og ønsker å redusere risikoen for kondensdannelse på innsiden, er kombinasjonsdøren MZ Thermo med brutt kuldebro det beste valget.

→ Mer informasjon finner du på side 72.

GANGDØRER. Med en gangdør i porten får du raskt og enkelt tilgang til alt som står i garasjen, slik som hageverktøy, sykler eller trillebårer. Gangdørens terskel i rustfritt stål er kun 10 mm høy på midten og kun 5 mm høy på kantene. Dette gjør det lettere å kjøre over terskelen og reduserer risikoen for å snuble.

→ Mer informasjon finner du på side 70.





MATCHCOLOR. Skap den perfekte fargeharmonien i hjemmet ditt med utvalgte farger MatchColor slik at garasjeleddporter, ytterdører, sidedører og ståldører får samme utseende.

→ Leveres for Woodgrain-, Slategrain- og Silkgrain-overflater. Alle farger og detaljer finner du på side 58.

Horizontal profil S

→ Tilgjengelig i overflaten Woodgrain.

Mer informasjon finner du på side 49.



VENSTRE. Woodgrain, barnålgroenn RAL 6009

ØVERST TIL HØYRE. Woodgrain trafikkhvit RAL 9016 med sidedør med samme utseende

NEDE TIL HØYRE. Woodgrain, antrasittgrå RAL 7016 med matchende sidedør og ytterdør i aluminium ThermoSafe motiv 501

DESIGNELEMENTER INLAY. Gi porten et helt personlig preg. Innfelte elementer i rustfritt stål eller tredesign, samt individuelt i valgfri RAL-farge, settes inn i profilene til leddportene i henhold til dine ønsker (bilde til høyre).

→ Leveres for horisontal profil M og D. Alle design og detaljer finner du på side 53.

DESIGNELEMENTER. Gi din port en helt spesiell stil. Velg et av våre designmotiver, eller plasser og kombiner designelementene av børstet rustfritt stål i henhold til dine ønsker. Det er også mulig å bruke for eksempel husnumre eller gatenavn.

→ Tilgjengelig for horisontal profil L og D. Alle design og detaljer finner du på side 52.

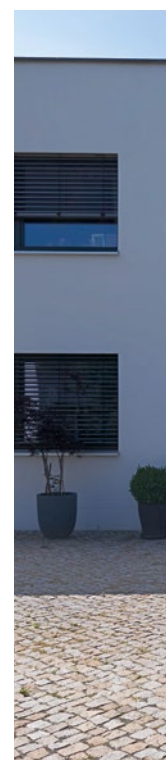
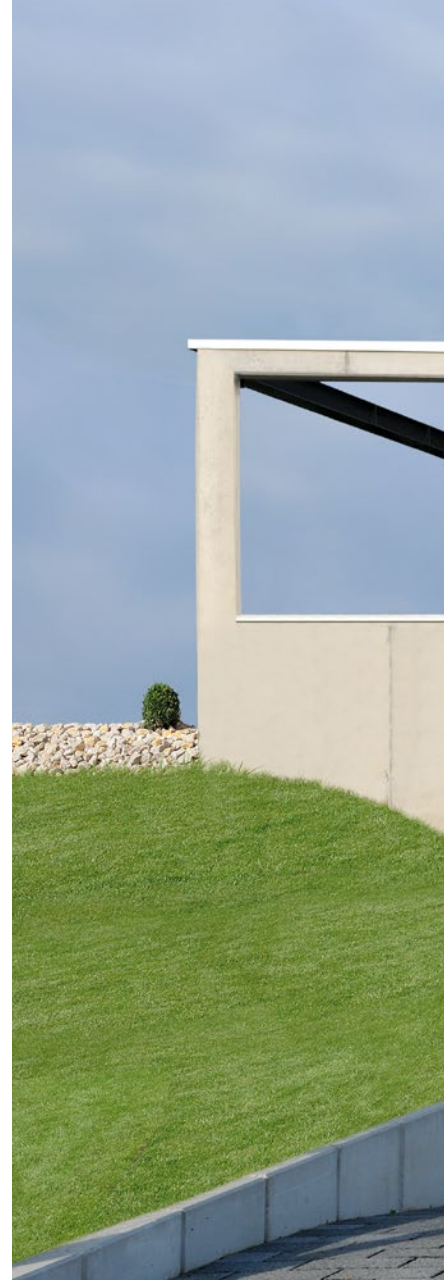



Horisontal profil D

→ Tilgjengelig i overflaten Silkgrain.

Mer informasjon finner du på side 49.

OPPE. Silkgrain, antrasittgrå RAL 7016 motiv 500 med innlegg i tredesign

NEDE TIL VENSTRE. Silkgrain, grå aluminium RAL 9007 med designelementet «Husnummer»; Hörmann ytterdør i aluminium ThermoSafe motiv 872, grå aluminium RAL 9007

NEDE TIL HØYRE. Silkgrain, antrasittgrå RAL 7016, ytterdør i aluminium ThermoSafe motiv 860 i antrasittgrå RAL 7016



BELYSNINGSELEMENTER.

Classic- eller Sunrise-vinduer passer perfekt til porter med speilprofiler, og gir porten et unikt utseende. Men vinduer er ikke bare utformingslementer – de sørger også for dagslys i garasjen.

→ Leveres for alle portmotiver.
Du finner alle vinduer og detaljer på side 55.





Speilprofil S

→ Tilgjengelig i overflaten Woodgrain.
Mer informasjon finner du på side 49.



ØVERST TIL VENSTRE. Woodgrain,
trafikkhvit RAL 9016

ØVERST TIL HØYRE. Woodgrain,
skifergrå RAL 7015

NEDE. Woodgrain, mosegrønn
RAL 6005 med Classic-vinduer
S2 i sandwich-utførelse

Porter i massivt tre

NATURLIG FLOTT. Disse portene i ubehandlet eller børstet Nordisk gran er ideelle for trehus eller bygninger med mange treelementer, for eksempel bindingsverk eller fasadeelementer. Velg mellom seks flotte portmotiver.

→ Du finner mer informasjon på side 64.





VENSTRE. Portmotiv 401, massivt tre Nordisk gran, lasert lerk

ØVERST TIL HØYRE. Portmotiv 405, høykvalitetsbelegg i trafikkhvit RAL 9016 med portfløybeslag og dekorative håndtak

NEDE TIL HØYRE. Horisontal profil M, massivt tre Nordisk gran, ubehandlet

Porter med vinduer

RAMMEPORT I ALUMINIUM ART 42 / ART 42 THERMO.

Denne portutførelsen med normalprofil eller profil med brutt kuldebro utmerker seg med mer lys i garasjen, eller med bedre ventilasjon i parkeringsboksene til fellesgarasjer.

→ Du finner mer informasjon på side 54.





OPPE. ART 42 Vitraplan, gråtonet

VENSTRE. ART 42 Thermo med doble vindusruter i plast, ramme i antrasittgrå RAL 7016, ytterdør i aluminium ThermoSafe motiv 650, antrasittgrå RAL 7016, sidefelt som ekstraintstyr

RAMMEPORT I ALUMINIUM ART 42 VITRAPLAN.

De overdekkende, innfelte vinduene for ART 42 Vitraplan gir et usedvanlig klart og ytterst elegant preg. Rammeprofilen i dypsvart RAL 9005 er skjult, slik at helhetsinntrykket ikke forstyrres.

→ Du finner mer informasjon på side 54.





Fasadeporter / porter for store åpninger

INDUSTRI-LEDDPORT ALR F42 FOR PLANKEKLEDNING INNFELT I FASADEN PÅ MONTERINGSSTEDET.

Design leddporten din helt etter egne ønsker med tre, metall, keramikk, plast eller andre materialer. Grunnlaget for fasadens plankekledning er en Hörmann industri-leddport ALR F42 med rammekonstruksjon i aluminium og PU-sandwich-fylling.

NYHET. INDUSTRI-LEDDPORT ALR F42 VITRAPLAN AT.

De påsatte, innfelte fasadeplatene er et virkelig blikkfang for private garasjer. Sammen med skjulte, fargetilpassede rammeprofiler blir resultatet en harmonisk portdesign.

INDUSTRIE-LEDDPORT SPU F42 PLUS. Denne portutførelsen er den optimale løsningen for garasjer med en bredde på opptil 7 000 mm og spesielle monterings situasjoner der det ikke er mulig å montere en portåpner over porten.



Mer informasjon finner du på

<https://hbp.hoermann.com/no/portal> eller ta kontakt med din Hörmann-forhandler for en teknisk avklaring.



OPPE. SPU F42 Plus horisontal profil M, Silkgrain, antrasittgrå RAL 7016

NEDE TIL VENSTRE. ALR Vitraplan AT med ALUCUBOND® fasadeplater naturAL Reflect 405

NEDE TIL HØYRE. ALR F42 med plankekledning innfelt i fasaden på monteringsstedet



Sidehengslede garasjeporter

ENKEL TILGANG. Med to-fløyede sidehengslede garasjeporter kan du velge å åpne begge fløyene eller bare én fløy, f.eks. for å få sykkelen ut av garasjen. Få maksimal komfort ved å utstyre den sidehengslede garasjeporten din med en portåpner. De varmeisolerte lamellene sørger for god isolering og leveres i alle overflater.

→ Du finner mer informasjon på side 74.



FLØYINDELING ETTER ØNSKE. Design din sidehengslet garasjeport i henhold til dine krav. Portfløyene er tilgjengelige både med symmetrisk og asymmetrisk inndeling. Den symmetriske inndelingen med like brede portfløyer gir porten et harmonisk utseende. Ved asymmetrisk inndeling har gangfløyen en bredde på 870 mm, noe som gjør gjennomgang for persontrafikk inn i garasjen enkel. Standfløyens bredde resulterer fra portens totale bredde. Du kan også bestemme gangfløyens posisjon, enten på venstre eller høyre side av porten.

* inntil en portbredde på 2 000 mm



48

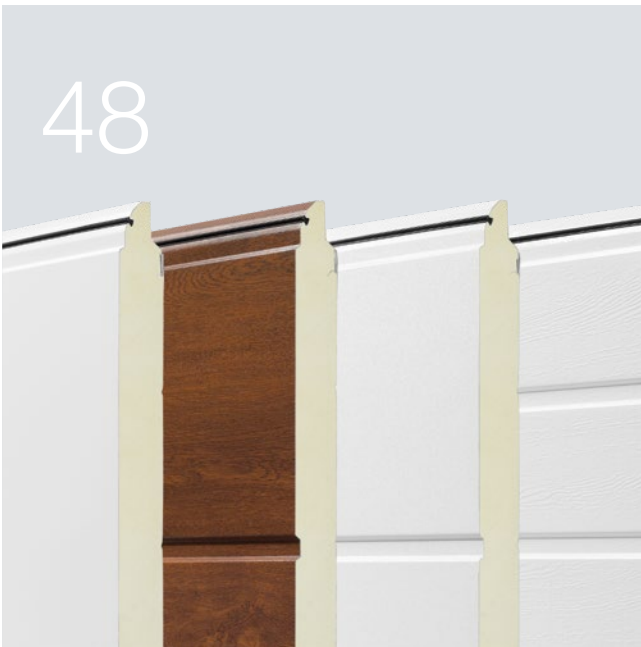

56

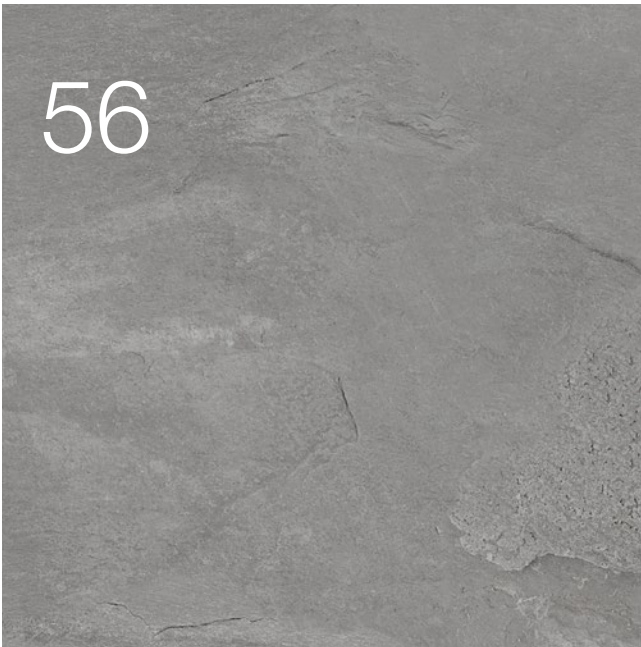

76



Design Utstyr Tilbehør

- 48 Leddporter i stål
- 54 Rammeporier i aluminium
- 55 Vinduer
- 56 Overflater, farger, dekorer
- 66 Leddporter i massivt tre
- 66 Utstyr
- 70 Gangdører
- 72 Sidedører
- 74 Sidehengslede garasjeporter
- 76 Motorer / portåpnere
- 78 Tilbehør
- 80 Moderniseringsløsninger
- 84 Størrelser og monteringsdata

Leddporter i stål

Med høy energieffektivitet

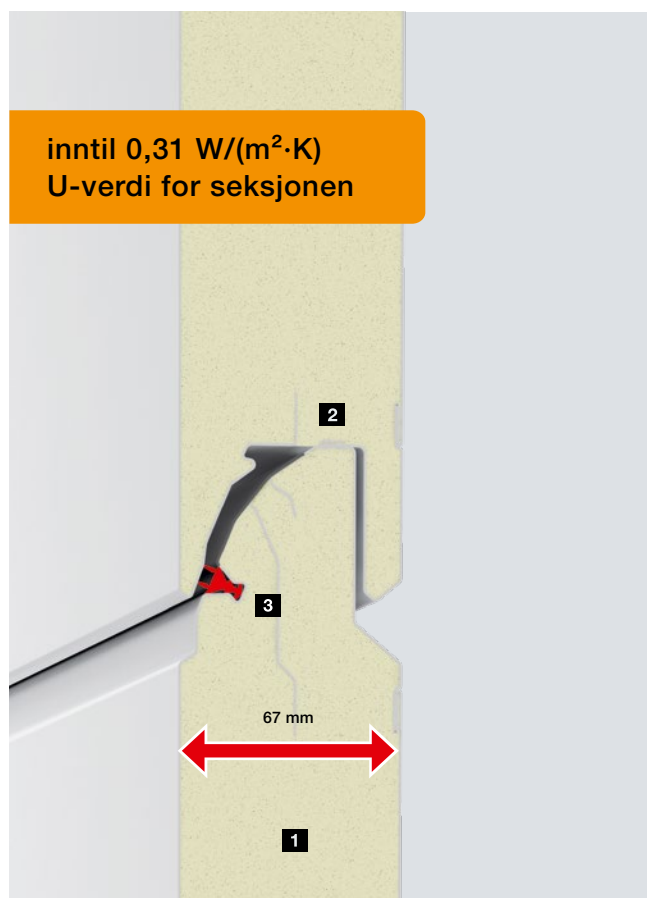

LPU 67 Thermo

Energibesparende port med utmerket varmeisolering

- 67 mm tykke seksjoner med brutt kuldebro **1**
- Støttede seksjoner **2** bærer portbladvekten
- Dobbel leppepakning i skjøtene til seksjonene **3**
- Portens U-verdi med ThermoFrame: $0,91 \text{ W}/(\text{m}^2 \cdot \text{K})^{1)}$
- Leveres også i Premiumutførelse (mer informasjon finner du på side 68)

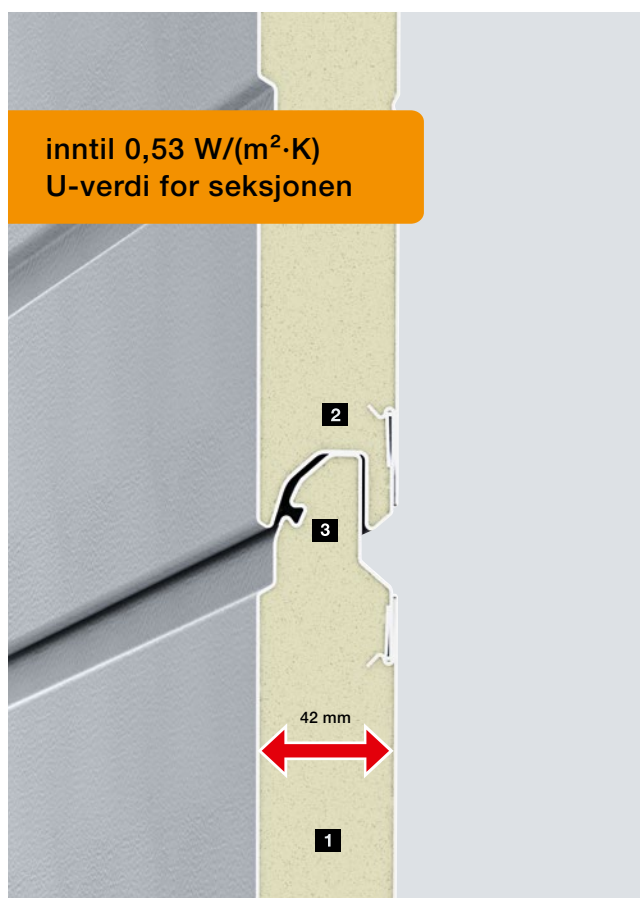

LPU 42

Bestselgeren med god varmeisolering

- 42 mm tykke seksjoner **1**
- Støttede seksjoner **2** bærer portbladvekten
- Enkel leppepakning i skjøtene til seksjonene **3**
- Portens U-verdi med ThermoFrame: $1,2 \text{ W}/(\text{m}^2 \cdot \text{K})^{1)}$
- Også tilgjengelig i Premium og PremiumPlus-utførelse (mer informasjon finner du på side 68)

Tips

Den superraske SupraMatic 4-motoren reduserer varmetapet ytterlig med en åpningshastighet på inntil 25 cm/s. Mer informasjon finner du på side 76.

LPU 67 Thermo

LPU 42

Ytelsesegenskaper iht. europeisk standard 13241

Seksjonsmateriale	Galvanisert stålplate med belegg av høy kvalitet	Galvanisert stålplate med belegg av høy kvalitet
Seksjonstykkelse	Isolert, 67 mm	Isolert, 42 mm
Varmeisolering U-verdi montert port	1,0 W/(m ² ·K) ¹⁾	1,3 W/(m ² ·K) ¹⁾
Lydisolering	ca. 25 dB	ca. 25 dB
Vindlast ⁴⁾	Klasse 3	Klasse 3
Tetthet luft / vann	Klasse 3 ³⁾ / klasse 3 ²⁾	Klasse 3 ³⁾ / klasse 3 ²⁾
Bredde maks. Høyde maks.	5 000 mm 3 000 mm	6 000 mm 3 000 mm

Motiver / overflater

Horizontal profil S		Woodgrain
Horizontal profil M	Silkgrain, Decograin (3 dekorer)	Woodgrain, Slategrain, Silkgrain, Sandgrain, Decograin
Plan profil L	Silkgrain, Decograin (3 dekorer)	Woodgrain, Slategrain, Silkgrain, Sandgrain, Planar, Decograin, Duragrain
Horizontal profil D		Silkgrain
Speilprofil S		Woodgrain

¹⁾ U-verdiene gjelder for monterte porter uten vinduer, i størrelsen 5 000 × 2 125 mm

²⁾ Inntil 70 Pa vanntrykk

³⁾ Gyldig for speilprofil og plan profil L (LPU 42-porter med horizontal profil S, M eller D med gangdør: klasse 2)

⁴⁾ Høyere vindklasser på forespørsel

Overflater

Woodgrain, Slategrain og Silkgrain
i trafikkhvit RAL 9016, 10 utvalgte
farger MatchColor og 5 utvalgte farger



Sandgrain i 2 farger



Planar i 7 farger



Decograin i 6 dekorer



Duragrain i 30 dekorer

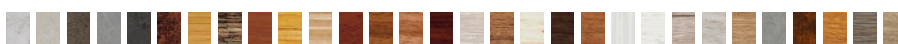

Leddporter i stål

Portbladkonstruksjon

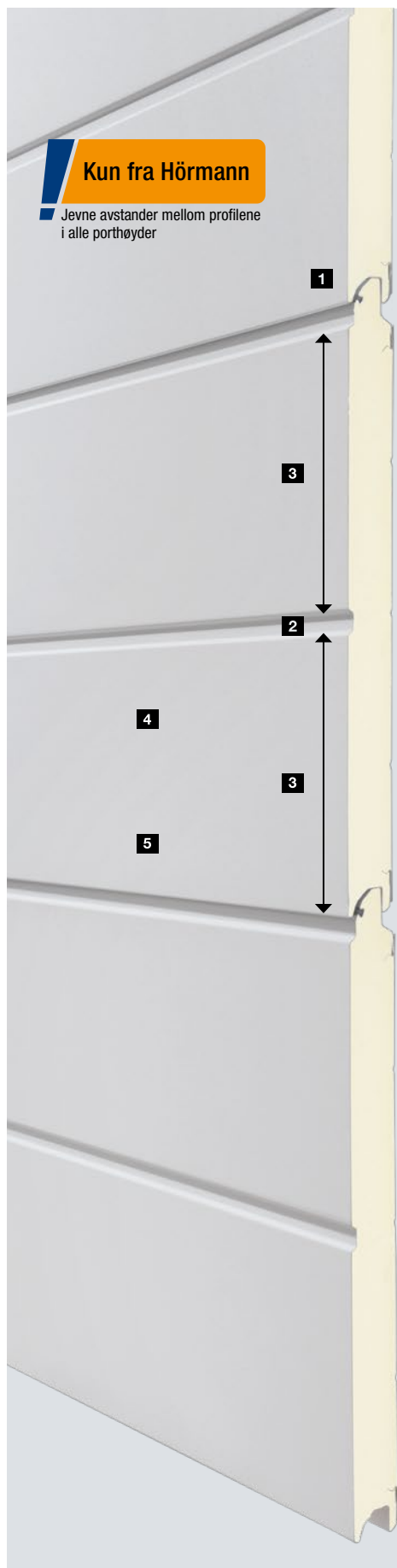

1 Seksjonsovergang

Portbladet til en leddport består av flere seksjoner som er fleksibelt forbundet med hverandre via et not-og-fjærsystem. Hos Hörmann er seksjonene utformet slik at disse er praktisk talt usynlige når porten er lukket. Her kan det lønne seg å sammenligne!

2 Profil

En horisontal profil preges inn i seksjonens utvendige plate. Den har samme utseende som en seksjonsovergang.

3 Jevne avstander mellom profilene

For et spesielt harmonisk utseende på porten, har Hörmann delt opp profilene og seksjonsovergangene jevnt i hver porthøyde.

4 Belegg av høy kvalitet

Seksjonene beskyttes optimalt takket være stålplaten som er varmgalvanisert på begge sider i kombinasjon med belegget av høy kvalitet i gråhvit RAL 9002 på innsiden. For enda bedre beskyttelse kan du også få utsiden av seksjonene med et slitesterk beskyttelseslakk (for mer informasjon, se side 57) eller med allroundbeskyttelse som PremiumPlus-utførelse (for mer informasjon, se side 68). Duragrain-overflaten av høy kvalitet leveres med slitesterk beskyttelseslakk som standard.

5 Varig pene porter

Avhengig av overflaten på utsiden gir fargebelegget av høy kvalitet, det UV-bestandige plastfoliebelegget eller den slitesterke beskyttelseslakk porten din et varig attraktivt utseende.

Standard motiver

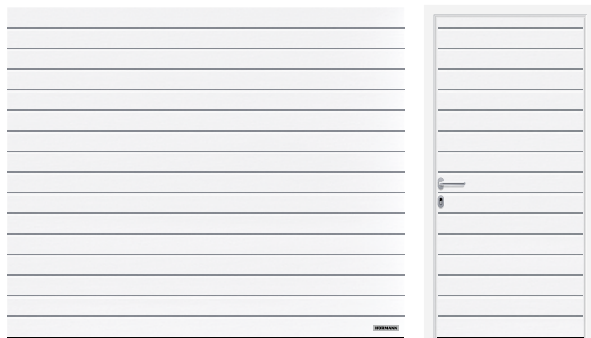

Horizontal profil S (LPU 42), trafikkhvit RAL 9016

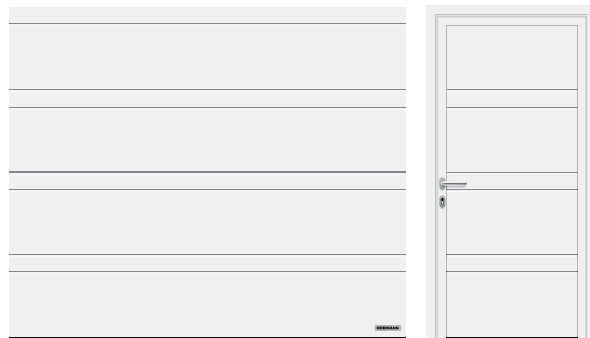

Horizontal profil D (LPU 42), trafikkhvit RAL 9016



Horizontal profil M (LPU 67 Thermo, LPU 42), trafikkhvit RAL 9016



Speilprofil S (LPU 42), trafikkhvit RAL 9016



Plan profil L (LPU 67 Thermo, LPU 42), trafikkhvit RAL 9016

Leddporter i stål

Designelementer for LPU 42 og LPU 67 Thermo

Motiver med designelementer



Plan profil L (LPU 67 Thermo, LPU 42), trafikkhvit RAL 9016, designelement motif 450, sidedør med likt utseende



Plan profil L (LPU 67 Thermo, LPU 42), trafikkhvit RAL 9016, designelement motif 457, sidedør med likt utseende

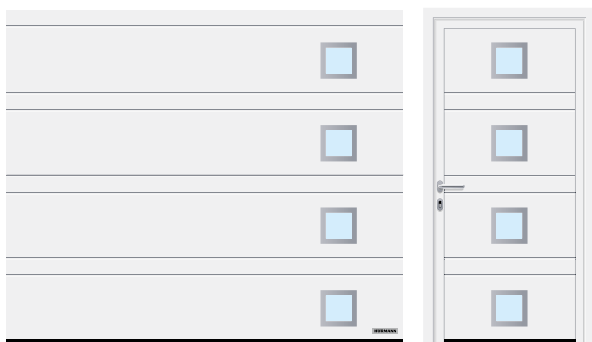

Horizontal profil D (LPU 42), trafikkhvit RAL 9016, designelement motif 461, sidedør med likt utseende

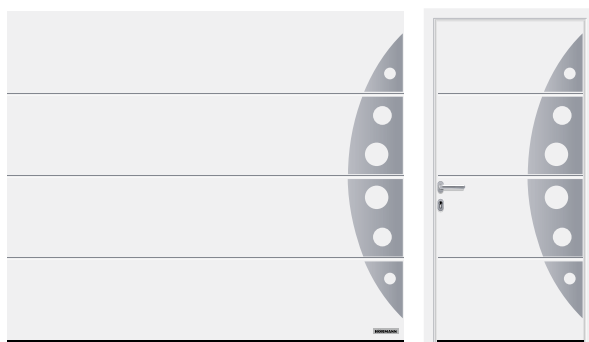

Plan profil L (LPU 67 Thermo, LPU 42), trafikkhvit RAL 9016, designelement motif 458, sidedør med likt utseende

Designelementer

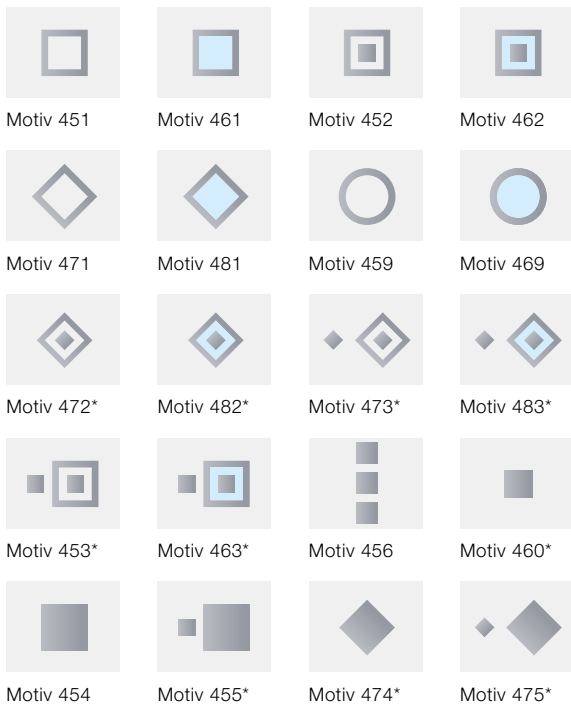

* kun LPU 42

Vinduer

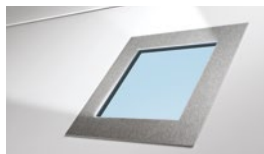

Designelementer i børstet rustfritt stål, med vinduer i ekte glass som ekstrautstyr* for designmotiv 461 og 481

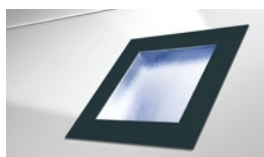

Designelement i antrassittgrå RAL 7016 lakkert med plastvinduer for motivene 461, 462, 463, 469, 481, 482 og 483

Motiver med innfelte designelementer

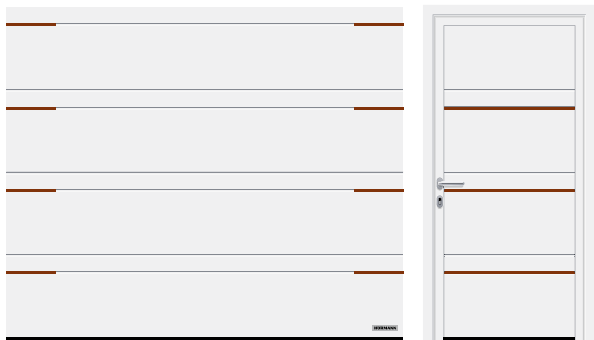

Horizontal profil D (LPU 42), trafikkhvitt RAL 9016, innfelt designelement motiv 500 med delte innfelte elementer i tredesign

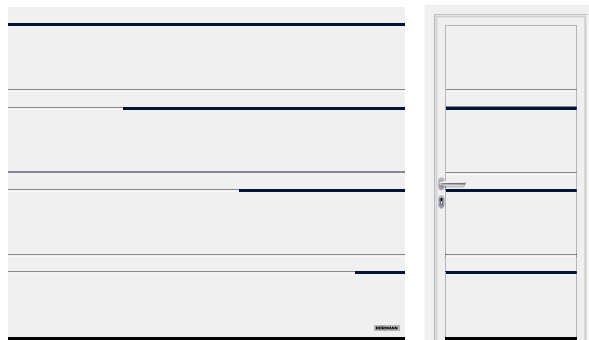

Horizontal profil D (LPU 42), trafikkhvitt RAL 9016, innfelt designelement motiv 502 i stålblå RAL 5011



Horizontal profil M (LPU 42), trafikkhvitt RAL 9016, innfelt designelement motiv 503 i rustfritt stål-design



Horizontal profil M (LPU 42), trafikkhvitt RAL 9016, innfelt designelement motiv 504 i tredesign, i gangdøren

Innfelte designelementer



Rustfritt stål-design

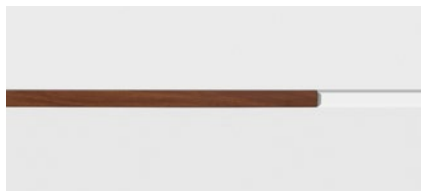

Tredesign



Valgfri RAL-farge (bilde i RAL 9005)

Designelementer «Tall og bokstaver»

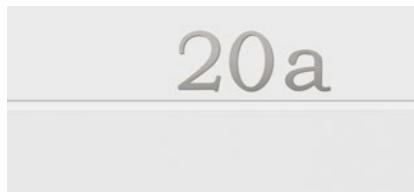

Positive tegn, skrifttype Modern



Negative tegn skrifttype Classic

Rammeporter i aluminium

ART 42 / ART 42 Thermo / ART 42 Vitraplan

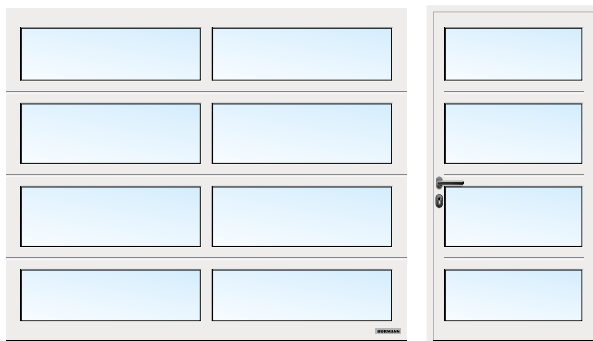

ART 42 vinduer, trafikkhvitt RAL 9016

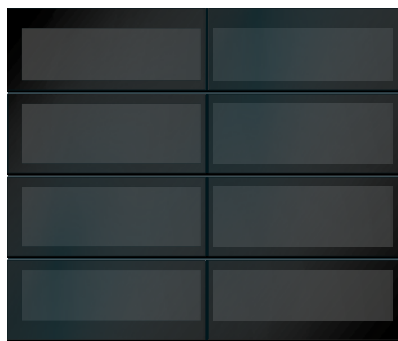

ART 42 Vitraplan, gråtonet

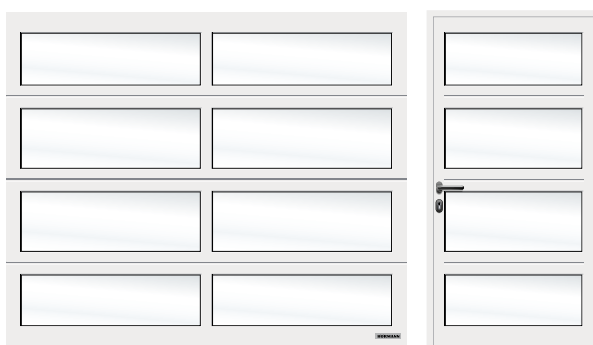

ART 42 vinduer hvit, trafikkhvitt RAL 9016

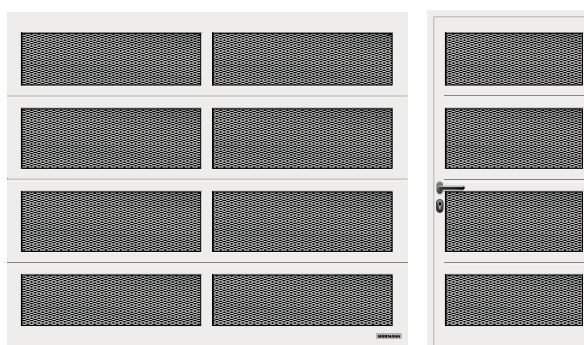

ART 42 med strekkitter, trafikkhvitt RAL 9016

Seksjonssnitt

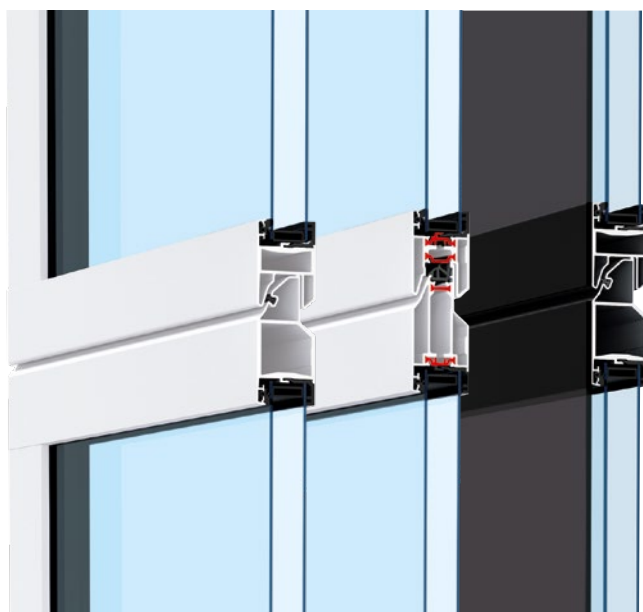

ART 42

ART 42 Thermo

ART 42 Vitraplan

ART 42 / ART 42 Thermo / ART 42 Vitraplan

Rammemateriale	Aluminium
Rammetykkelse	42 mm
Varmeisolering ART 42 U-verdi montert port	4,0 W/(m ² ·K) ¹⁾
Varmeisolering ART 42 Thermo U-verdi montert port	3,4 W/(m ² ·K) ¹⁾
Lydisolering	R = ca. 20 dB
Vindlast ³⁾	Klasse 3
Tetthet luft / vann	Klasse 2 ²⁾ / klasse 3 ²⁾
Bredde maks.	4 000 mm
Høyde maks.	3 000 mm

¹⁾ U-verdier gjelder for monterte porter med doble vindusruiter i plast S2 i størrelsen 5 000 × 2 125 mm

²⁾ Porter med ventilasjonsåpninger, på forespørsel klasse 2 – 3

³⁾ Høyere vindklasser på forespørsel

Vindusvarianter



1



2



3



4



5



6



7



8



9

Fyllingsvarianter

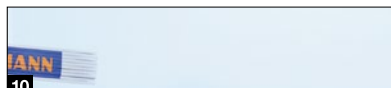

10

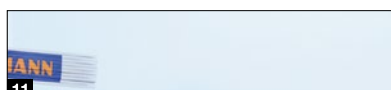

11

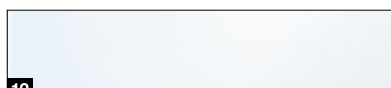

12

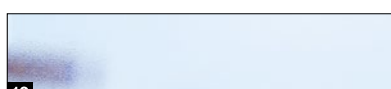

13

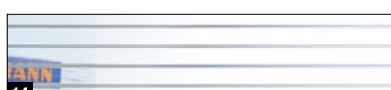

14



15



16

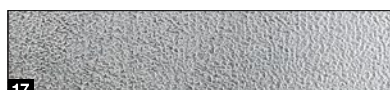

17

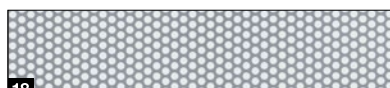

18



19



20

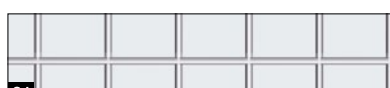

21

Vindusvarianter for LPU 42 og LPU 67 Thermo

- 1 Classic-vinduer S0¹⁾
- 2 Classic-vinduer MO¹⁾
- 3 Classic-vinduer LO¹⁾
- 4 Classic-vinduer S1
- 5 Classic-vinduer S2
- 6 Sunrise-vinduer S10³⁾
- 7 Sunrise-vinduer S60⁴⁾
(bilde venstre porthalvdel)
- 8 Vinduer type D¹⁾
- 9 Lysbånd i aluminium²⁾

Fyllingsvarianter for LPU 42, LPU 67 Thermo, ART 42 og ART 42 Thermo

- 10 Dobbel vindusrute i polykarbonat, klar
- 11 Dobbel vindusrute i plast, klar
- 12 Dobbel vindusrute i plast, hvittonet
(opal / klar)
- 13 Dobbel vindusrute i plast, krystalstruktur
- 14 Flerlags vindusrute med spalter
- 15 Dobbel vindusrute i plast, gråtonet
- 16 PU-sandwich-fylling, glatt
- 17 PU-sandwich-fylling, Stucco
- 18 Hullplate i rustfritt stål
- 19 Strekkgitter i rustfritt stål
- 20 Bølgegitter
- 21 Sveiset gitter

Vinduer (1 til 8, 10) tilsvarer en portbredde på 2 500 mm

- ¹⁾ Individuell plassering av vinduene er mulig
- ²⁾ Sprosser er mulig
- ³⁾ Portbredde fra 2 130 – 2 750 mm
- ⁴⁾ Portbredde fra 4 751 – 5 500 mm

Vinduene i plast fra Hörmann leveres som standard med DURATEC-vindusruter.

De gir avgjørende fordeler:

- Varig klar sikt
- Bedre varmeisolering

Kun fra Hörmann



Duratec
svært ripefast

Likt utseende

Karm og portblad



Portblad, overfelt og sidekarm med samme utseende i Woodgrain trafikkhvit RAL 9016

LIKT UTSEENDE PÅ KARM OG PORTBLAD.

For å få et helhetlig utseende på en port er det mange små detaljer som skal stemme: Overfeltet **1** for alle overflater* leveres alltid med samme utseende som portseksjonene. Alt passer sammen. Sidekarmene **2** leveres som standard med hvit Woodgrain-overflate*. Med karmkledninger **3** kan sidekarmene enkelt tilpasses seksjonsoverflaten.

* for Slategrain med glatt overflate

→ Mer informasjon om karmkledninger finner du på side 80.



	Woodgrain	Slategrain	Silkgrain	Sandgrain	Planar	Decograin	Duragrain
Overfelt for karmutforing 1	●	○	●	●	●	●	●
Sidekarm 2	●	■	■	■	■	■	■
Karmkledning 3	●	○	●	●	●	●	●

● = Samme overflate, farge eller dekor som portseksjon

■ = Woodgrain-overflate i trafikkhvit RAL 9016 (for premium-utførelse i gråhvit RAL 9002)

○ = Glatt overflate, i samme farge som portseksjon

Woodgrain



1

Slategrain



2

Silkgrain

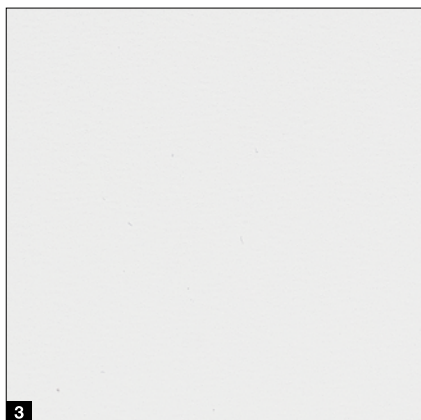

3

- 1 Woodgrain RAL 9016 trafikkhvit
- 2 Slategrain RAL 9016 trafikkhvit
- 3 Silkgrain RAL 9016 trafikkhvit

Beskyttende belegg sørger for at porten holder seg varig pen

Slitesterk beskyttelseslakk. Beskyttelseslakken gjør overflaten på seksjonene spesielt slitesterk, ripebestandig og smussavvisende.

Slitesterk beskyttelseslakk «Anti-Graffiti». Beskyttelseslakken på seksjonens overflate samt på vinduer, designelementer osv. sørger for at graffiti kan fjernes med et vanlig spesialrengjøringsmiddel.



→ Leveres for overflatene Woodgrain, Slategrain og Silkgrain.

- 1 Isolert seksjon
- 2 Galvanisering
- 3 Belegg av høy kvalitet
- 4 Slitesterk beskyttelseslakk eller slitesterk «Anti-graffiti»-beskyttelseslakk

Rengjørings- og pleiesett for et varig flott utseende på port og dør

- Rengjøringsmiddel for porter og dører (for alle overflater)
- Multisvamp, 2-i-1 poleringsmiddel for porter og dører, påføringssvamp, 2 x mikrofiberkluter, olje for porter og dører

Før

Etter



Utvalgte farger

For overflatene Woodgrain, Slategrain, Silkgrain



MatchColor

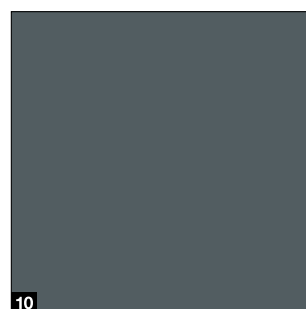
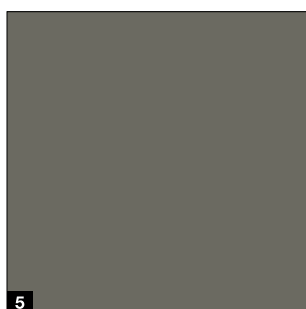
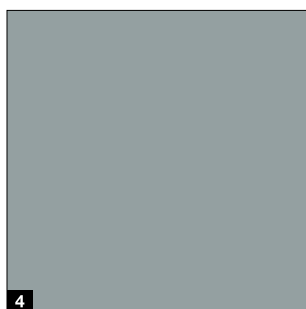
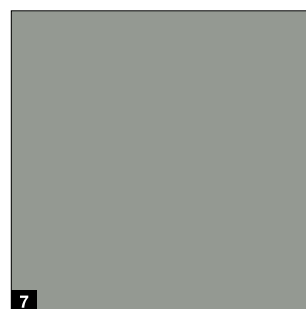
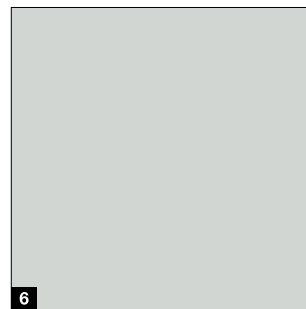
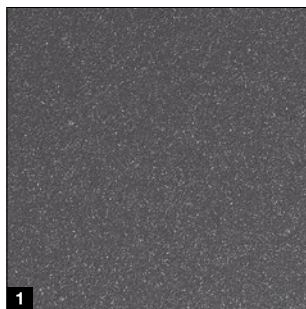

MatchColor

MatchColor

Skap et harmonisk helhetsinntrykk i hjemmet ditt – med utvalgte MatchColor-farger for matchende garasjeleddporter, ytterdører, sidedører og ståldører. Med MatchColor-fargene får garasjeleddporter, ytterdører, sidedører og ståldører likt utseende. Dette er merkekvallitet fra Hörmann!

Tips

Den glatte Silkgrain-overflaten harmonerer spesielt godt med ytterdør-overflatene.

Vær oppmerksom på følgende:

I kombinasjon med den valgfrie beskyttelseslakken av høy kvalitet eller «Anti-Graffiti»-beskyttelseslakken kan du få alle utvalgte MatchColor-farger som en utvalgt farge, når et matchende utseende på garasjeleddporter, ytterdører, sidedører og ståldører ikke er garantert.

Farge

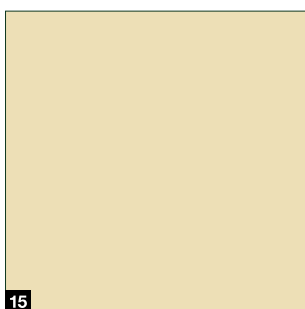
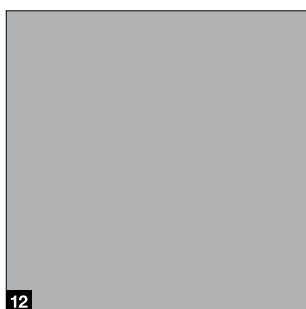
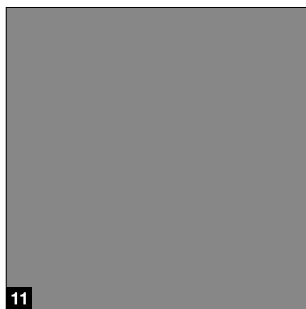

MatchColor

- 1 CH 703 Metallisk antrasitt
- 2 RAL 9005 Dypsvart
- 3 RAL 8028 Jordbrun
- 4 RAL 7040 Vindusgrå
- 5 RAL 7039 Kvartsgrå
- 6 RAL 7035 Lysegrå
- 7 RAL 7030 Steingrå
- 8 RAL 7016 Antrasittgrå
- 9 RAL 7015 Skifergrå
- 10 RAL 7012 Basaltgrå

Farge

- 11 RAL 9007 Grå aluminium
- 12 RAL 9006 Aluminiumshvit
- 13 RAL 6009 Barnålgrønn
- 14 RAL 6005 Mosegrønn
- 15 RAL 1015 Elfenbenhvit

Valgfri RAL-farge

Overflatene Woodgrain, Slategrain og Silkgrain leveres som ekstrautstyr i ca. 200 RAL-Classic-farger (untatt farger med perleeffekt og lysende farger) samt i mange NCS- og DB-farger.

Vær oppmerksom på følgende:

Innsiden av garasjeleddportene leveres generelt i gråhvit RAL 9002. Mørke farger bør unngås på isolerte stålporter når de vender mot solen, da en mulig bøyning av lamellene kan skade porten.

Alle farger iht. RAL-skalaen. Av trykktekniske årsaker kan fargene og overflatene på bildene avvike fra virkeligheten.

Ta kontakt med din Hörmann forhandler for mer utfyllende informasjon.

Overflater

Sandgrain, Planar, Decograin

Sandgrain

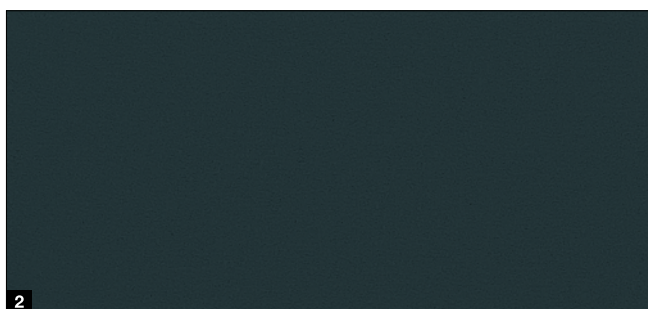
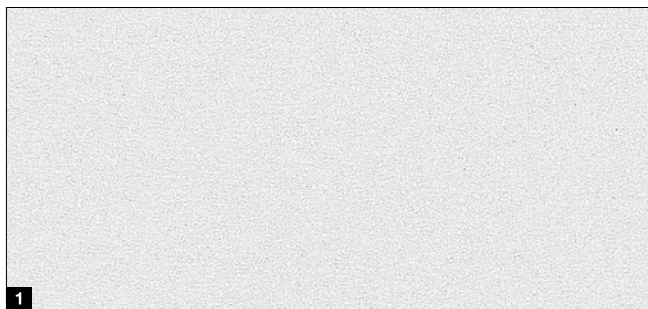

Planar

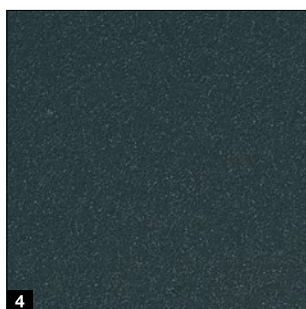
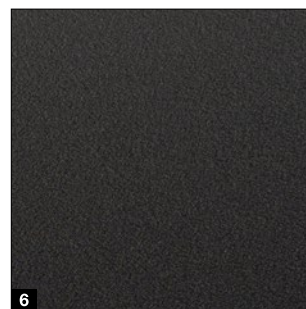
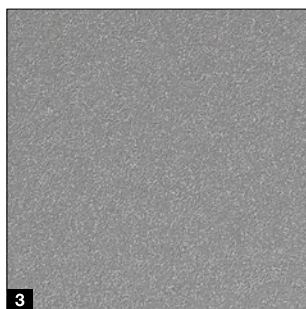
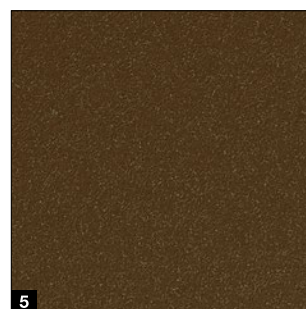
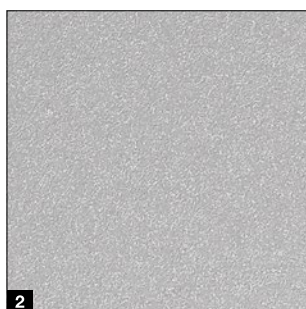
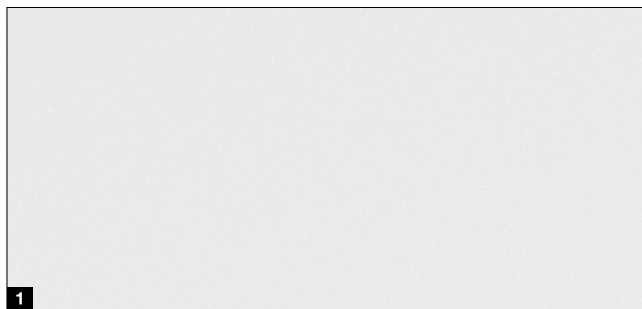

Decograin

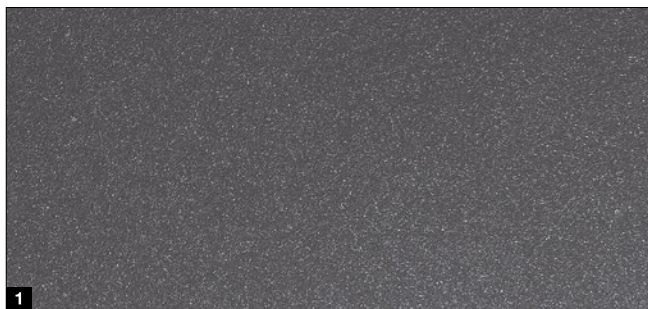

Sandgrain standard farge

- 1 RAL 9016 trafikkhvit

Sandgrain utvalgt farge

- 2 RAL 7016 antrasittgrå



Planar standard farge

- 1 CH 9016 Matt deluxe trafikkhvit

Planar utvalgte farger

- 2 CH 9006 Matt deluxe hvit aluminium
- 3 CH 9007 Matt deluxe grå aluminium
- 4 CH 7016 Matt deluxe antrasittgrå
- 5 CH 8028 Matt deluxe jordbrun
- 6 CH 703 Matt deluxe metallisk antrasitt
- 7 CH 905 Matt deluxe svart



Decograin-dekorer

- 1 Titan Metallic CH 703: antrasitt med metallisk effekt
- 2 Golden Oak: mellombrun, gyllen eikedekor
- 3 Dark Oak: nøtrefarget eikedekor
- 4 Night Oak: mørk, intens eikedekor*
- 5 Rosewood: mahognifarget tredekor*
- 6 Winchester Oak: naturfarget eikedekor*

* Ikke for LPU 67 Thermo

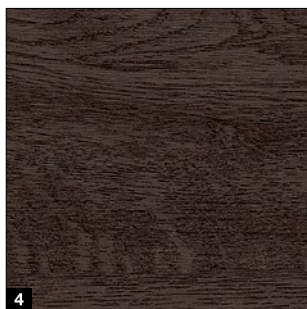

Vær oppmerksom på følgende:

Innsiden av garasjeleddportene leveres generelt i fargen gråhvitt RAL 9002.

Mørke farger bør unngås på isolerte stålporter når de vender mot solen, da en mulig bøyning av lamellene kan skade porten. Alle farger iht. RAL-skalaen. Av trykktekniske årsaker kan fargene og overflatene på bildene avvike fra virkeligheten. **Ta kontakt med din Hörmann forhandler for mer utfyllende informasjon.**

Overflate

Duragrain

Dekor

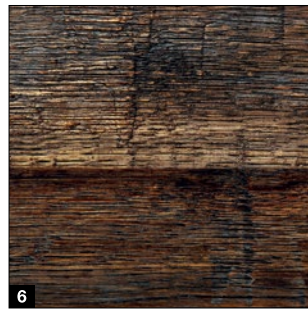
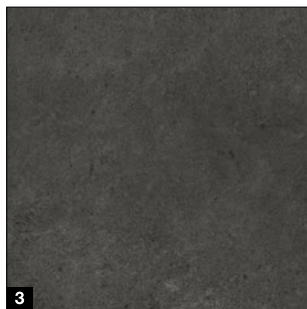
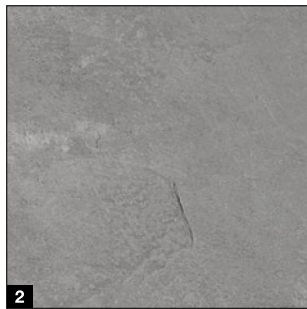

NYHET. Vertical Design

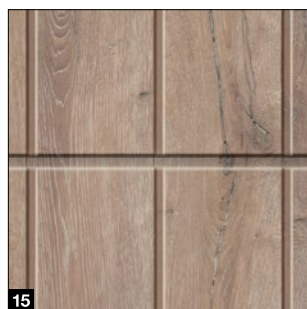
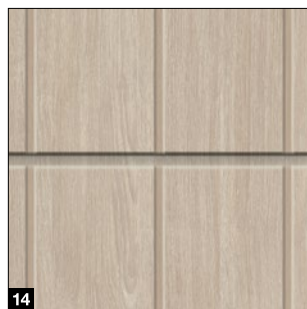
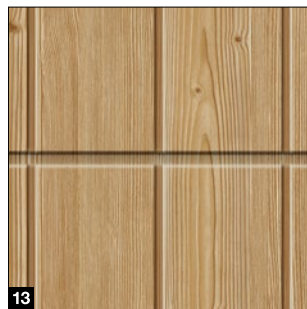
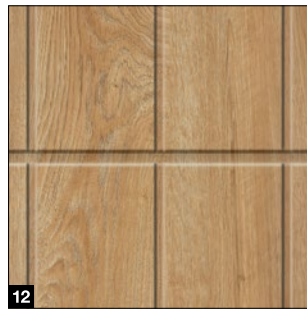

Partnerlook-dekor

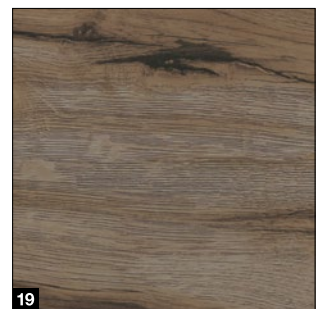
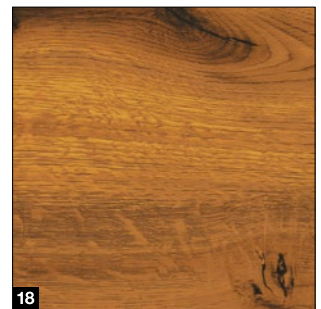
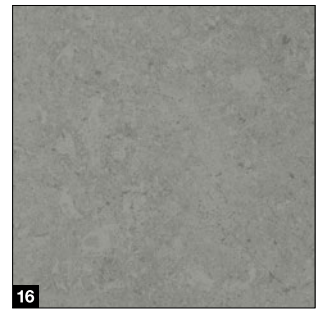

→ Du finner over 15 andre dekorer i brosjyren Duragrain-overflate.

Dekorer

- 1 Beige
- 2 Grigio
- 3 Grigio scuro
- 4 Moca
- 5 Rusty Steel
- 6 Burned Oak
- 7 Malt Oak
- 8 Noce sorrento balsamico
- 9 Teak
- 10 Valnøtt Terra

NYHET. Vertical Design

- 11 Burned Oak
- 12 Malt Oak
- 13 Gran
- 14 Sheffield
- 15 Burned Oak

Partnerlook-dekorer

- 16 Sement
- 17 Rusty patina
- 18 Stadelholz
- 19 Stadelholz grå
- 20 Vill eik



Mer informasjon
finner du i brosjyren
Duragrain-overflate.

Duragrain
svært ripefast

Ripefast og smussavvisende
Den innovative digitaltrykkprosessen i kombinasjon med den slitesterke beskyttelseslakken danner grunnlaget for et varig flott utseende på porten.

- 1 Isolert seksjon
- 2 Galvanisering
- 3 Grunning
- 4 Innovativt digitaltrykk
- 5 Slitesterk beskyttelseslakk

Leddporter i massivt tre

LTH 42



Standard motiver

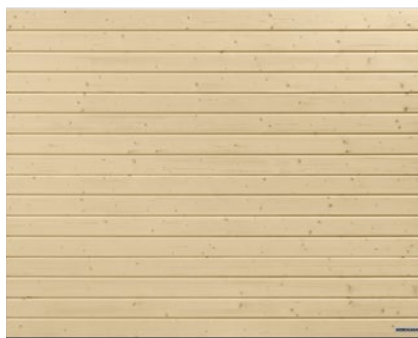

Horisontal profil S



Horisontal profil M



Plan profil L



Speilprofil



Forsterkning ved seksjonsendene

Designmotiver

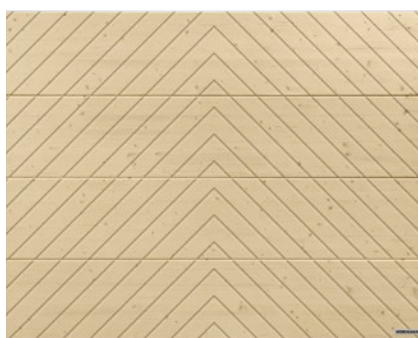

Motiv 401



Motiv 402



Motiv 405



Motiv 405, med portfløybeslag «Eksklusiv»

LTH 42

Seksjonsmateriale	Massivt tre
Seksjonstykkel	42 mm
Varmeisolering U-verdi ¹⁾	2,9 W / (m ² K)
Klasse vindlast ³⁾	3
Klasse tetthet ²⁾ luft / vann	0 / 0
Bredde maks.	5 000 mm
Høyde maks.	3 000 mm

¹⁾ U-verdiene gjelder for monterte porter uten vinduer, i størrelsen 5 000 × 2 125 mm

²⁾ Porter med ventilasjonsåpninger, på forespørsel klasse 2 – 3

³⁾ Høyere vindklasser på forespørsel

Tresorter

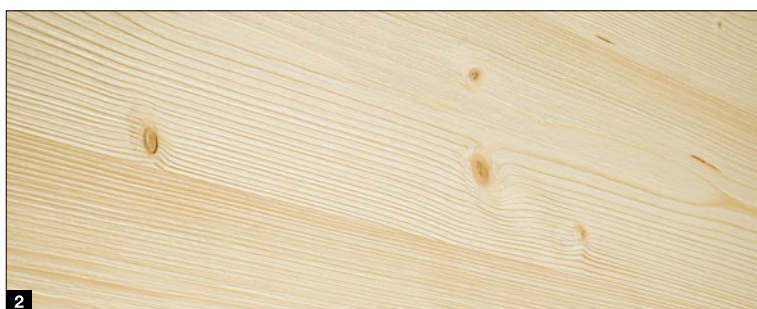
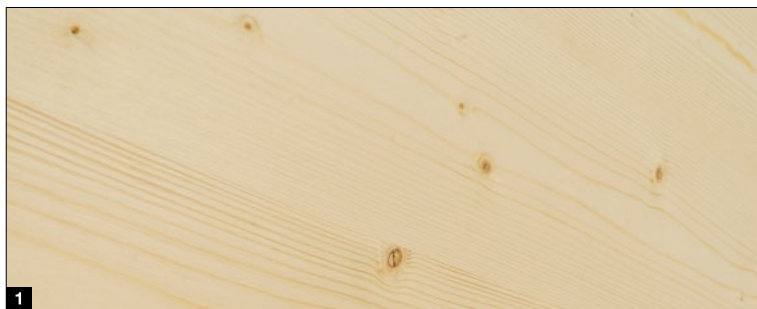

Tresorter

- 1 Nordisk gran, ubehandlet
- 2 Nordisk gran, børstet

Trelasurer av høy kvalitet

- 3 Furu
- 4 Lerketre
- 5 Nøttetre
- 6 Sandbeige
- 7 Sølv

Belegg av høy kvalitet

- 8 RAL 9016 Trafikkhvit
- 9 RAL 9001 Kremhvit
- 10 RAL 7035 Lysegrå

Trelasurer av høy kvalitet

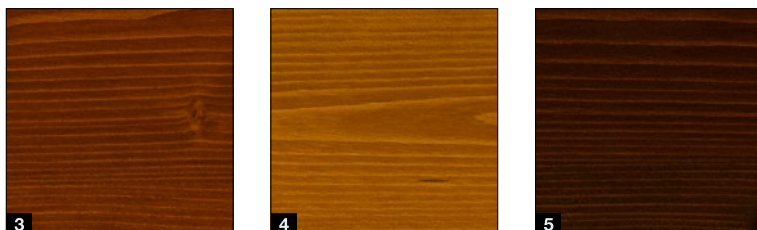

Belegg av høy kvalitet

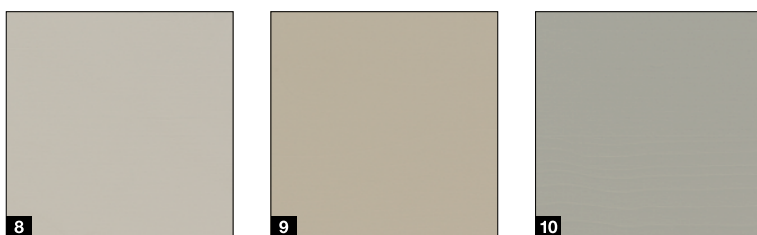

Vær oppmerksom på følgende:

Tre er et naturprodukt. Holdbarheten avhenger av mange faktorer, f.eks. type værpåvirkning, konstruktiv trebeskyttelse, mekanisk belastning og fargevalg. Årlig vedlikehold anbefales for å sikre lang levetid. Mørke lasurer anbefales ikke dersom porten vender mot solen. Garasjen burde alltid luftes godt.

Alle farger iht. RAL-skalaen. Av trykktekniske årsaker kan fargene og overflatene på bildene avvike fra virkeligheten.

Ta kontakt med din Hörmann forhandler for mer utfyllende informasjon.

Standardutstyr

Sørger for en sikker portfunksjon med lang levetid

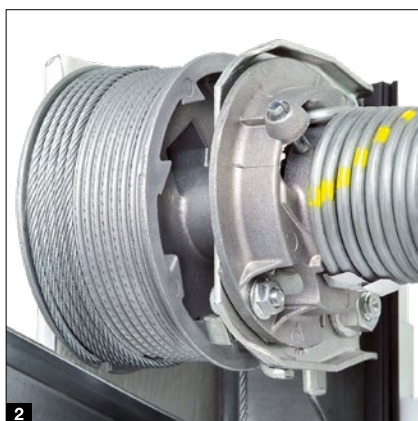

Trekkfjærteknologi med fjær-i-fjær-system **1**

inntil 4 000 mm portbredde eller 2 600 mm porthøyde

Det patenterte systemet sikrer portbladet mot å falle ned og forhindrer at en brukket fjær spretter ut og skader noen.

Torsjonsfjærteknologi med integrert fjærbruddsikring **2**

fra 4 000 mm portbredde eller 2 600 mm porthøyde samt for porter med gangdør og porter i massivt tre

Den patenterte fjærbruddsikringen stopper porten umiddelbart ved eventuelt fjærbrudd og sikrer at portbladet ikke faller ned.

Sikret portføring i sikkerhetsskinnene **3**

Patenterte og justerbare løpehjul, stabile løpehjulholdere og sikkerhetsføringsskinner forhindrer at porten avspores. Porten blir liggende trygt under taket.

Fingerklemsikring **4**

Våre porter er sikret mot fingerklemskader

Takket være den unike formen på portseksjonene er det ingen klemmepunkter – verken mellom seksjonene eller på hengslene.

Inngrepssikring på sidekarmene **5**

Hos Hörmann er karmene fullstendig lukket nedenfra og opp. Det er praktisk tatt ikke mulig å stikke fingre eller hender inn mellom portbladet og karmen!

Kun fra Hörmann
Europeisk patent

Karmfot i plast **6**

Den sprøhetsresistente, 4 cm høye karmfoten i plast omslutter karmen i det rustutsatte området og beskytter varig mot mulige rustskader. I motsetning til konkurrentens løsninger gir karmfoten langsiktig beskyttelse. Sammen med portens bunnpakning danner karmfoten også en visuelt tiltalende avslutning.



Ekstraustyr

For mer komfort og sikkerhet

Premium-utførelse

For LPU 42 **1**, LPU 67 Thermo **2**, ART 42 og

ART 42 Thermo: For å oppnå et attraktivt utseende innvendig, er portbeslagene, karmene, føringskinnene og forbindelsesskinnen lakkert i gråhvit RAL 9002 ¹⁾. Tandem-løperuller sørger for et spesielt rolig og skånsomt portløp.

Utførelse PremiumPlus

For LPU 42: Allround-beskyttelsen for mindre korrosjon i kystklima tilbyr, i tillegg til Premium-utførelsen, en endebelagt seksjonsytterside med malte kuttkanter samt fyllingsprofiler for bedre tetning ved seksjonsovergangene og i profilområdet (for horisontale profiler S, M og D).

Ventilasjonsåpning på den øverste seksjonen **3**

For LPU 67 Thermo ²⁾ og LPU 42 ²⁾ med portåpner

SupraMatic eller ProMatic (fra produksjonsår 2012):

Med den foldbare løpehjulholderen (ekstraustyr) trenger du bare å åpne den øverste portseksjonen. Portens nederste seksjon forblir lukket i bunnen og forhindrer inntrengning av små dyr eller løv.

Frikoblingslås **4**

For LPU 42 og LTH 42: Du kan bruke frikoblingslåsen til å låse opp din garasje manuelt fra utsiden i nødsituasjoner. Den diskrete rundsylinderen (kan ikke integreres i husets låsesystem) er koblet til portåpnerskinnens frikoblingslås på innsiden.

Porthåndtak for frikoblingslås **5**

For alle portutførelser: Porthåndtaket er utstyrt med en lås som kan integreres i husets låsesystem. Via håndtaket låser du opp frikoblingslåsen til portåpnerskinnen med et bowdentrekk på innsiden av porten. Porthåndtakene leveres i svart plast, hvit støpt aluminium, RAL 9016 og børstet rustfritt stål (se bilde).



ThermoFrame ⁶

For alle portutførelser: Plastprofilen som enkelt monteres sammen med portkarmen forbedrer den brutte kuldebroen mellom karmen og veggen med inntil 15% ³⁾. I tillegg forhindrer ekstra tetningslepper på begge sider og i portens øvre del at varmen fra garasjen går tapt.

¹⁾ Fjærteknologi inkl. holder, fjærbruddsikring, wiretrommel, galvanisert portåpnerskinne

²⁾ Kun N-, L-, Z-beslag, ikke mulig for porter med gangdør

³⁾ For den isolerte garasjeleddporten LPU 42 i størrelsen: 5 000 x 2 125 mm



RC2-sikkerhetsutstyr

For LPU 42, LPU 67 Thermo: Det sertifiserte RC2-sikkerhetsutstyret gjør porten enda sikrere og anbefales av tysk politi.



Gangdører

Med lav terskel

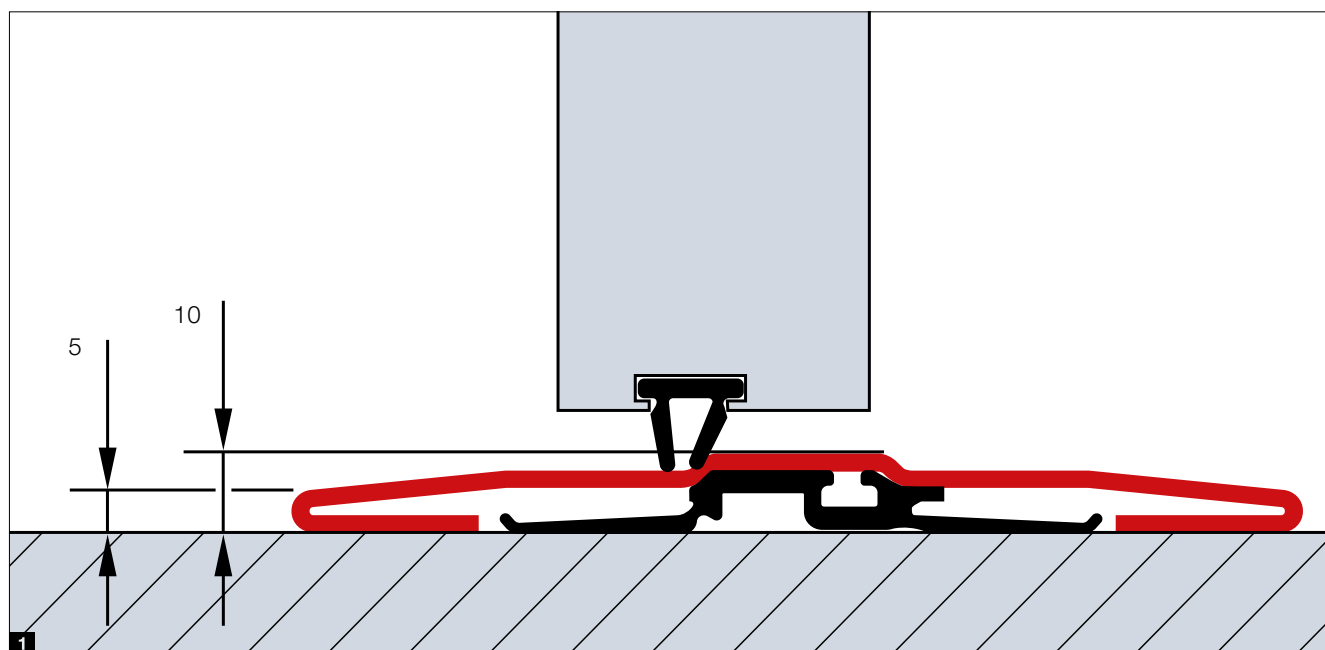

Portutførelser

- LPU 42 med N-beslag (inntil en portbredde på 5 m)
- LPU 42 med Z-beslag (inntil en portbredde på 2,5 m)

Frie åpningsbredder

- Bredder 830 mm
- Bredder 1 140 mm

Terskel i rustfritt stål **1**

- Reduserer risikoen for å snuble og gjør det lettere å kjøre over med hjul
- Høyde i midten bare 10 mm og i kanten bare 5 mm

Standardutstyr

- Dørramme i aluminium i naturfarge eloksert **2**
- Stabil låseenhet forhindrer at dørføyen slår seg eller vrir seg ut av formen **3**
- Skjulte hengsler gir døren et enhetlig utseende **4**
- Dørlukker med glideskinne inkl. integrert åpningsbegrenser og låseenhet **5**

Ekstraustyr

- Dørramme i aluminium i valgfri RAL-farge (også avvikende fra portfargen) eller i en dekktilpasset fargelakkering (overflatene Planar, Decograin, Duragrain)
- Integrert dørlukker med låseenhet for optimal beskyttelse og topp portdesign **6**
- Multilås med én bolt og én hakereile per seksjon for bedre stabilitet og økt innbruddssikkerhet **7**
- Underliggende fotocelle VL 2 stanser porten uten berøring og sørger for økt sikkerhet **8**
- **NYHET.** Stanghåndtak i svart / grønn, for rømningsdør, innvendig (panikkåst nødvendig) **9**

Vær oppmerksom på følgende:

For porter med speilprofiler som ligger ved siden av hverandre og har samme portbredde, kan inndeling av speilene variere for porter med eller uten gangdør.

Manuelt betjente porter med gangdør leveres uten utvendig porthåndtak. De låses fra innsiden.

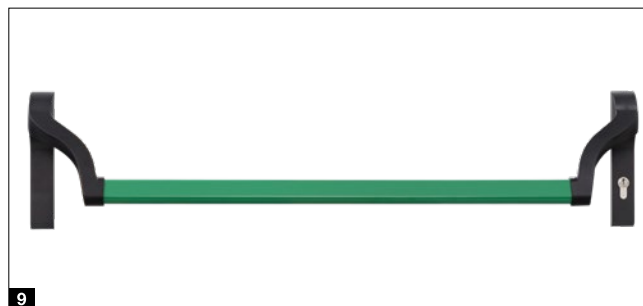

Sidedører

NT 60 / NT 80

Dørstørrelser*

- Bredde (1-fløyet) 875 – 1 330 mm
- Bredde (2-fløyet) 1 331 – 3 000 mm
- Høyde (1- / 2-fløyet) 1 800 – 2 558 mm

Fløyramme

- Smal utførelse **1** (profiltype 1, kun for 1-fløyede sidedører)
- Bred utførelse **2** (profiltype 2)

Standardutstyr

- 60 mm tykke værbestandige aluminiumsprofiler i seksjonsfargen **3** hhv. ved Duragrain-fyllinger i en fargetone tilpasset dekoren
- Gangfløy med trykkhåndtak i svart plast med ovale sylinderskilt og profilsylinderlås **4**
- 3-dimensjonalt justerbare hengsler valgfritt i svart, hvit eller alu-naturtone **5**
- Bolteskåte for låsing av standfløyen ved to-fløyede sidedører **6**

Ekstraustyr

- Skjulte hengsler for et elegant utseende i utførelsen med blokkarm i aluminium **7**
- Innbruddssikkert RC2-sikkerhetsutstyr med 3-punkts lås (falle, låsebolt, 2 låsehaker) og sikkerhetsskilt for utførelsen med bred fløyramme (profiltype 2) **8**
- To-fløyede sidedører med asymmetrisk deling (gangfløy alltid 870 mm bred i størrelsesområdet 1 330 – 2 000 mm RAMB)
- **NYHET.** Mekanisk låseenhet for gang- og standfløy **9** for å feste dørfløyene til gulvet når de er åpne
- **NYHET.** Mekanisk låseenhet **10** for låsing av dørfløyene og fiksering i ønsket posisjon, med trekkenhet for frikobling av låsemekanismen
- Trykk- / fasthåndtak i alu-naturtone **12**, støpt aluminium RAL 9016 **13**, børstet rustfritt stål og støpt aluminium svart **14**



* avhengig av fløyrammeutførelse



Varmeisoleret utførelse NT 80

- Brutt kuldebro mellom profilsystemet av aluminium, karm og terskel
- 80 mm seksjonstykkelse



Kombinasjonsdør MZ Thermo

- dørblad og karm med brutt kuldebro
- svært god varmeisolasjonsverdi på $1,2 \text{ W} / (\text{m}^2 \text{ K})$.
- som ekstrautstyr i RC2-utførelse (KSI Thermo)

Sidehengslede garasjeporter

DFT 42

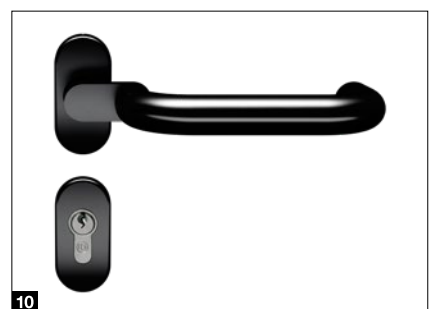
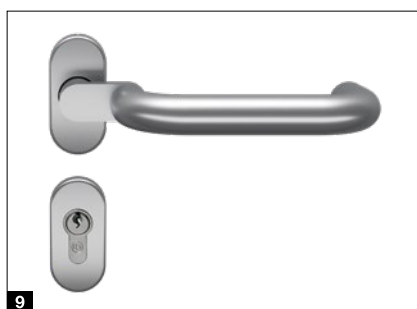
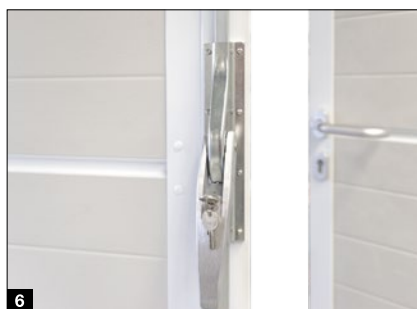

Portstørrelser

- Bredder 1 330 – 3 000 mm
- Høyde 1 960 – 2 500 mm

Standardutstyr

- Portfylling av 42 mm tykke seksjoner **1**
- For horisontal profil S, M, D og T samt plan profil L i alle farger og dekor
- 60 mm tykke rammeprofiler av aluminium i seksjonsfarge (for Decograin- og Duragrain-fyllinger i en dekktilpasset farge) **2**
- 3 stabile hengsler per portfløy (ett hengsel med sikring) i aluminiumsfarge **3**
- 3-sidig dobbel innfestingstetning og dobbel leppepakning i terskelområdet **4**
- Gangfløy med trykkhåndtak i aluminium og profilsylinderlås **5**
- Standfløy med espagnolettås **6**

Ekstraustyr

- **NYHET.** Mekanisk låseenhet **7** for å feste dørfloyene til gulvet når de er åpne
- Mekanisk låseenhet med bremse- og dempefunksjon for å unngå at fløyene klapper igjen og opp samt fester i alle ønskede posisjoner **8**
- Skjulte hengsler for et elegant utseende
- Trykk- / fasthåndtak i alu-naturtone **9** og støpt aluminium svart **10**

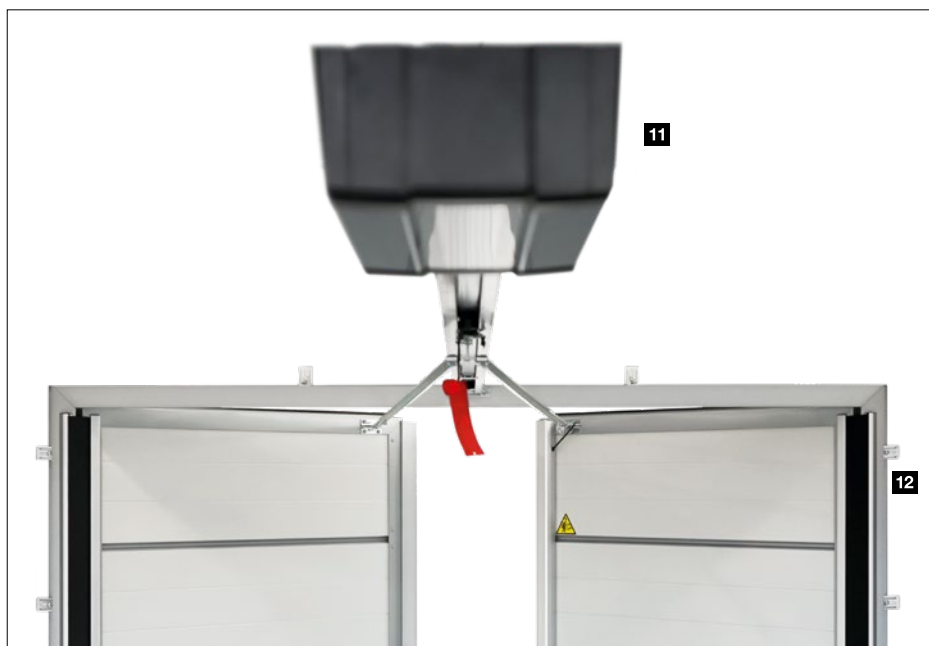

Portåpnerutstyr

- Fløyportbeslag inkl. deksel for portåpnere ProMatic 4 eller SupraMatic 4 **11**
- Skjulte hengsler
- Beskyttelse av hånd og fingre på innsiden **12**

Motorer / portåpnere

SupraMatic 4

Superrask portåpning og smarte tilleggsfunksjoner

- 75% høyere åpningshastighet* på inntil 25 cm/s reduserer varmetap
- Smart betjening med BlueSecur-appen
- Praktisk garasjeventilasjon
- Ekstra åpningshøyde
- Inntil 3 ganger (SupraMatic E) eller 5 ganger* (SupraMatic P) kraftigere LED-belysning
- Superenkelt programmering takket være dobbelt 7-segment-display
- Høykvalitets portåpnerdeksel i rustfritt stål
- Tilkobling til SmartHome-systemer med standard HCP-grensesnitt
- Lavt strømforbruk i standby på mindre enn 1 watt



 **BiSecure**

Standard 4-taster-håndsender HSE 4 BS, svart strukturoverflate med endekapper i krom

Garasjeportåpnere	SupraMatic E	SupraMatic P
Bluetooth-mottaker	Integrert, kan slås av og på	Integrert, kan slås av og på
HCP-buss-tilkobling	integrert	integrert
Sykluser per dag / time	25 / 10	50 / 10
Trekk- og skyvkraft	650 N	750 N
Maksimal kraft	800 N	1000 N
Åpningshastighet maks.	25 cm/s	25 cm/s
Belysning	20 lysdioder	30 løpende LED-lys
Portbredde maks.	5 500 mm	6 000 mm
Portflate maks.	13,75 m ²	15 m ²

* sammenlignet med ProMatic serie 3

Kun fra Hörmann
Europeisk patent

 **Hörmann BlueSecur**

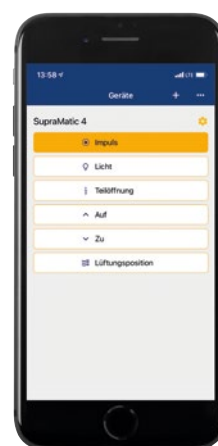

Smarttelefonbetjening via Hörmann BlueSecur-app

Premiumkvalitet til en attraktiv pris

- 40 % høyere åpningshastighet* på inntil 20 cm/s
- Praktisk garasjeventilasjon
- Ekstra åpningshøyde
- inntil 2 ganger* kraftigere LED-belysning
- Tilkobling til SmartHome-systemer med standard HCP-grensesnitt
- Lavt strømforbruk i standby på mindre enn 1 watt

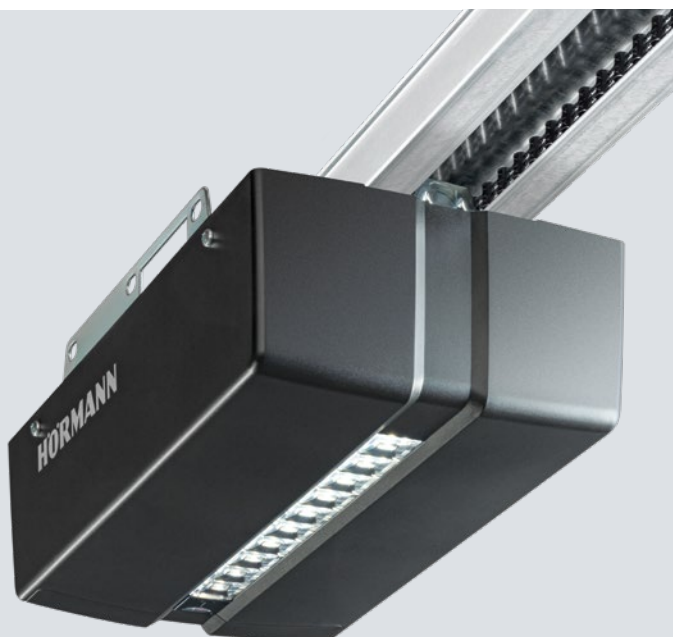

BiSecur

Standard 4-taster-håndsender HSE 4 BS, svart strukturoverflate, med endekapper i plast

Garasjeportåpnere	ProMatic 4	ProMatic 4 Akku
Bluetooth-mottaker	Ekstraustyr (HET-BLE)	Ekstraustyr (HET-BLE)
HCP-buss-tilkobling	integrert	integrert
Sykluser per dag / time	25 / 10	5 / 2
Trekk- og skyvkraft	600 N	500 N
Maksimal kraft	750 N	600 N
Åpningshastighet maks.	20 cm/s	16 cm/s
Belysning	10 lysdioder	10 lysdioder
Portbredde maks.	5 000 mm	4 000 mm
Portflate maks.	11,25 m ²	9 m ²

ProMatic 4 Akku

For garasjer uten strømtilkobling



Batteri med solcellemodul

Tilbehør

Håndsender



HS 5 BS

4 tastefunksjoner pluss avlesingsknapp, høyglanspolert svart eller hvit overflate



HS 5 BS

4 tastefunksjoner pluss avlesingsknapp, matt svart strukturoverflate



HS 4 BS

4 tastefunksjoner, matt svart strukturoverflate



HS 1 BS

1 tastefunksjon, matt svart strukturoverflate



HSE 1 BS

1 tastefunksjon, inkl. feste for nøkkelring, matt svart strukturoverflate



HSE 4 BS

4 tastefunksjoner, inkl. feste for nøkkelring, matt svart strukturoverflate med endekapper i krom eller plast



HSE 4 BS

4 tastefunksjoner inkl. feste for nøkkelring
Høyglanspolert overflate med endekapper i krom, farger (fig. fra venstre): hvit, antrasittgrå, Frozen Grey, Classic Grey, Carbon, sølv



HSD 2-C BS

Forkrommet høyglans, 2 tastefunksjoner, kan også brukes som nøkkelring



HSZ 1 BS / HSZ 2 BS

1 eller 2 tastefunksjoner, til å skyve inn i sigarettenneren i bilen



HSI 3 BS

For styring av inntil 3 porter, med ekstra store knapper for enkel betjening med arbeidshansker, støtsikker boks, kapslingsgrad IP 65



Mer informasjon finner du i brosjyren Portåpnere og Smart Home-systemer.



**Trådløs kodetaster
FCT 3 BS**

3 funksjoner, tastaturbelysning, innfelt og utenpåliggende montering mulig, plastboks i lysegrå RAL 7040 (også tilgjengelig med 10 funksjoner og hengslet deksel, lakkert i hvit aluminium RAL 9006)



**Trådløs kodetaster
FCT 10 BS**

10 funksjoner, med tastaturbelysning og hengslet deksel, innfelt eller utenpåliggende montering mulig, plastboks lakkert i hvit aluminium RAL 9006



**Trådløs fingeravleser
FFL 25 BS**

2 funksjoner, inntil 25 fingeravtrykk, med hengslet deksel, innfelt og utenpåliggende montering mulig, plastboks lakkert i hvit aluminium RAL 9006



**Trådløs innvendig bryter
FIT 5 BS**

4 tastefunksjoner pluss avlesingsknapp, plastboks i ren hvit RAL 9010

Tast



**Trådløs innvendig bryter
FIT 2-1 BS**

2 funksjoner, mulighet for tilkobling av maks 2 betjeningselementer via kabel, f.eks. nøkkelbryter, plastboks i ren hvit RAL 9010



**Innvendig bryter
IT 1b-1**

Stor belyst knapp til praktisk åpning av porten, plastboks i ren hvit RAL 9010



**Transponder
TTR 1000-1**

1 funksjon, 1 000 programmerbare nøkler, leveransen omfatter: 1 nøkkel og 1 kort (flere på forespørsel), formstøpt sinkboks i hvit aluminium RAL 9006



**Kodetaster
CTP 3-1**

3 funksjoner, med belyst påskrift og trykkfølsom svart berøringsoverflate, formstøpt sinkboks i hvit aluminium RAL 9006



**Kodetaster
CTV 3-1**

3 funksjoner, spesielt robust med metalltastatur, trykkstøpt sinkboks i hvit aluminium RAL 9006 med ramme i rustfritt stål



**Fingerskanner
FL 150**

2 funksjoner, styring via fingeravtrykk, inntil 150 fingeravtrykk kan lagres, formstøpt sinkboks i hvit aluminium RAL 9006 med ramme i rustfritt stål



Nøkkelbryter

**1 STUP 50
2 STAP 50**

Innfelt og utenpåliggende utførelse, inkl. 3 nøkler, formstøpt sinkboks i hvit aluminium RAL 9006 med ramme i rustfritt stål



Innvendig klimasensor HKSI 3

For overvåking av luftfuktigheten og automatisk utlufting av garasjen, plastboks i ren hvit RAL 9010

Utvendig sensor HKSA 4

For måling av luftfuktigheten i uteområdet, plastboks i ren hvit RAL 9010

Moderniseringsløsninger

For spesielle monterings situasjoner

Standardmontering **1**

Ideelt sett gir den eksisterende garasjen min 90 mm sideklaring. Portkarmen kan deretter skrues direkte på veggen bak åpningen. Leddporter fra Hörmann leveres med alt nødvendig festemateriell for denne monterings situasjonen.

Sett karmunderføring **2**

Plastprofilen monteres mellom karmen og murverk. Dette hindrer at fuktighet fra ytterveggen overføres til karmen, og forebygger dermed rustskader.

Karmkledninger

For et harmonisk totalinntrykk, kan sidekarmene enkelt tilpasses seksjonsoverflaten med karmkledninger.

3 55 mm bred karmkledning inkl. limputer for enkel montering bak åpningen, med lite sideklaring (< 90 mm)

4 90 mm bred karmkledning for montering i åpningen, innfelt i veggen

Spesialforankring for å feste karmen på siden

Med den universelle spesialforankringen (ekstrautstyr) kan leddportens karm festes på sideveggen i garasjen. Ujevnheter i veggen kan enkelt utlignes, og portåpningen tar ikke skade.

3 Montering inntil 35 mm i avstand fra veggen

4 Montering ved skrå og ujevn sidevegg

5 Montering med kombinert varmeisolerings system

6 Montering ved ikke-bærende fasader (klinkermurstein eller varmeisolering) med 90 til 125 mm sideklaring og festedybder på 160 til 240 mm (avhengig av festeutførelse).

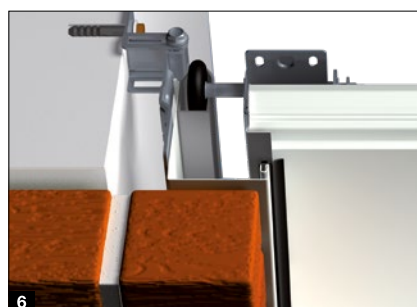
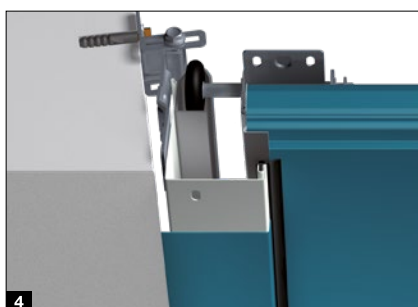
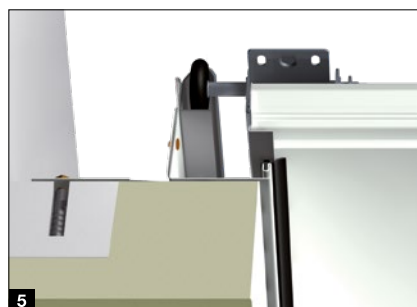
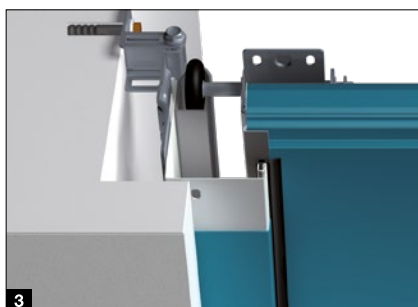

Stormterskel **7**

Profilen monteres enkelt på bakken og tetter portunderkanten i tillegg. Det forhindrer at stående vann trenger inn over hele portbredden. Den lave høyden sikrer en barrierefri tilgang.

Utjevningssett for skrå gulv **8**

Den justerbare bunnprofilen utjevner høydeforskjeller inntil 20 mm på underkanten av portbladet. Settet for karmutjevning består av 2,5 mm tykke plastplater som passer nøyaktig under karmføttene.

Utskifting av vippeporter

Ved fjerning av en gammel vippeport og innsetting av en ny LPU 42 leddport, er det ofte mye arbeid forbundet med å rette opp gulvet. Med våre moderniseringsløsninger bortfaller dette arbeidet.

Anslagsskinne rehabilitering **9**

Erstatter den gamle anslagsskinnen på en vippeport og sørger for en ryddig gulvavslutning i garasjen.

Sett for nedsenket montering **10**

Settet består av en utjevningsprofil og spesielle portbeslag. Ved bruk av dette settet må karmen kortes med 25 mm. Karmen kan enten bestilles kortere, eller kappes på monteringsstedet.

Sett Reno rund sylinder **11**

Den bakre delen av karmfoten i plast klinkes ut, slik at den kan monteres på bunnskinnen til den gamle vippeporten. Settet består av et spesielt påkjøringsstykke og en spesialformet bunnpakning som tetter porten foran anslagsskinnen på en ryddig måte.

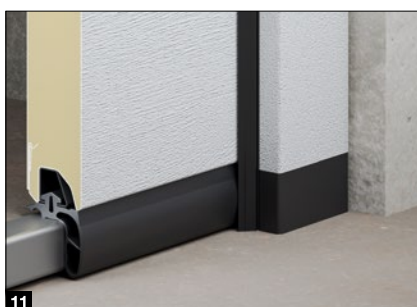

Moderniseringsløsninger

Med elegante overfelter

Overfelt for karmutforing **1**

Nødvendig plassbehov for montering bak åpningen er min. 100 mm overhøyde (min. 115 mm for porter med portåpner). Overfeltet leveres som standard i en høyde på 95 mm for standardmontering bak åpningen. Hvis ønsket kan du også få overfeltet med en høyde på 125 mm.

Isolert seksjonsfelt **2**

Et isolert seksjonsfelt med likt utseende som porten monteres i åpningen og dekker en større spalt mellom tak og overfelt. Etter teknisk avklaring kan det også være mulig med vinduer. Som ekstrautstyr kan overfeltet også leveres som lysbånd av aluminium.

Innfelt overfelt for karmutforing **3**

For LPU 42-porter er et innfelt overfelt den mest elegante løsningen for en usynlig overgang fra overfelt til portblad. Når porten er lukket, er den øverste portseksjonen innfelt i forhold til overfeltet.

Karmsett for overfelt og sidevegg

For montering i åpningen kan porten monteres i både standard- og rehabiliteringsstørrelser. Den gjenværende spalten mellom overfelt og øverste portseksjon og mellom sideveggen og sidekarmen (maks. 30 mm) dekkes av et valgfritt karmsett. Dette settet består av overfelt, endekapper og festemateriell. Med en karmkledning som ekstrautstyr dekkes i tillegg sidekarmen:

4 Bredde på 95 mm for montering i åpningen

5 Bredde på 125 mm for montering foran åpningen.

Sett rehabiliteringsoverfelt **6**

Skjemmende spalter og utslåtte murkanter rundt portåpningen kan enkelt og pent dekkes over med et rehabiliteringsoverfelt (ekstrautstyr). Du trenger dermed ikke å tenke på mur- og pussearbeid.

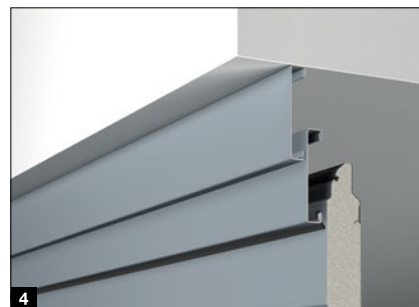

	Woodgrain	Slategrain	Silkgrain	Sandgrain	Planar	Decograin	Duragrain
Karmkledning	●	○	●	●	●	●	●
Overfelt for karmutforing	●	○	●	●	●	●	●
Overfelt	●	●	●	●	●	●	●
Sett overfelt	●	○	●	●	●	●	●
Innfelt overfelt for karmutforing	●	●	●	●	●	●	●
Sett rehabiliteringsoverfelt	●	○	●	●	●	●	●

● = Samme overflate, farge eller dekor som portseksjon
○ = Kledning / overfelt med glatt overflate og i samme farge som portseksjonen



Vertikalsnitt (med portåpner)

Z-beslag

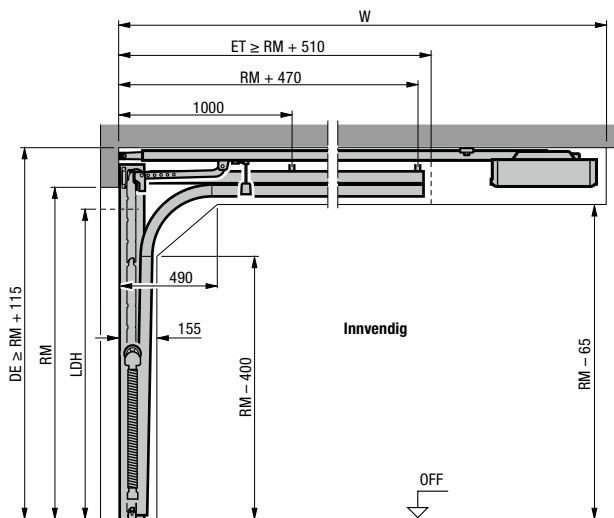

N-beslag

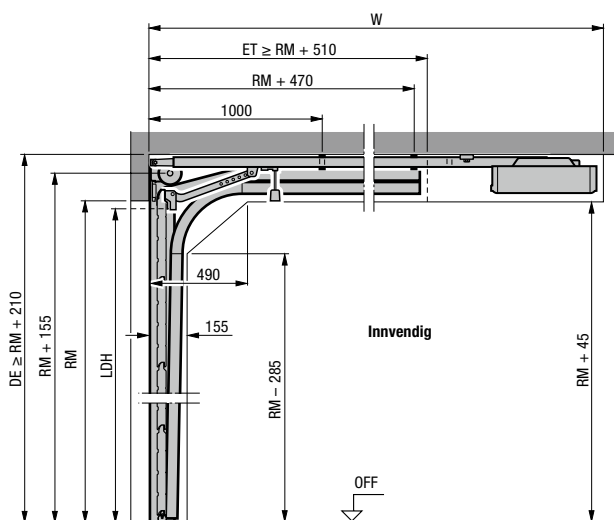

L-beslag

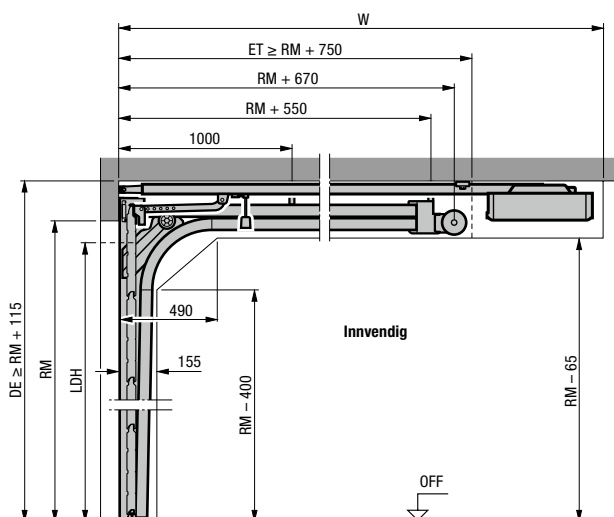

Horizontalsnitt

Z-, N-, L-beslag

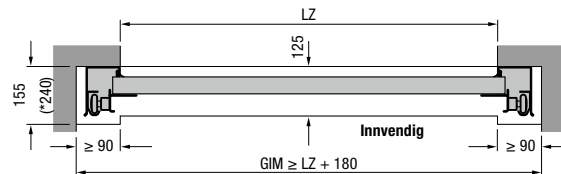

Montering med Z-, N-, L-beslag

Totalengde portåpnerne (W)	Z-beslag	N-beslag	L-beslag
Porter med motor / portåpner			
2125 (K)	3200	3 200 ¹⁾	3200
2250 (K)		3 200 ²⁾	
Porter høyde maks.	2375 (M)	3450	3 450 ¹⁾
	2500 (M)		3 450 ²⁾
	2600 (L)	4125	
3000 (L)		4125	4125

¹⁾ Maks. porthøyde kun for LPU 67 Thermo

²⁾ Maks. porthøyde, kun for LPU 42

Forklaringer

Portåpnerskinner

- K Kort skinne
- M Medium skinne
- L Lang skinne

Bestillingsmål

- LZ Fritt karmsmål
- RM Rastermål høyde
- DE Takhøyde
- W Totalengde med portåpner
- LDH Fri gjennomkjøringshøyde
- GIM Innvendige mål i garasjen
- ET Innskyvingsdybde
- OFF Over ferdig gulv

Merk:

Ved porter i mørke farger som er vendt mot solen, bør portåpneren monteres 40 mm høyere.

Vær oppmerksom på avvikende mål i monteringsdataene for LPU 42-porter med RC2-sikkerhetsstyr, portbladvekt over 170 kg eller portbredde over 5 000 mm samt for LPU 67-porter.

Beslagstyper som høytløftbeslag og mer informasjon finner du i monteringsdataene, eller ta kontakt med din Hörmann-forhandler.

Størrelser og monteringsdata

Sidedører

Horisontalsnitt

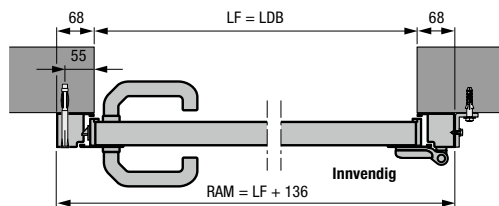

Sidedør med blokkarm av aluminium, profiltipe 1
Montering bak åpningen

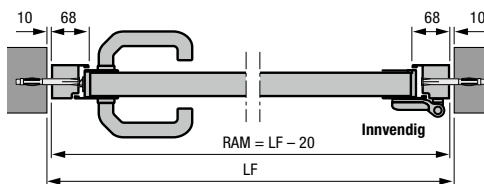

Sidedør med blokkarm av aluminium, profiltipe 2
Montering i åpningen

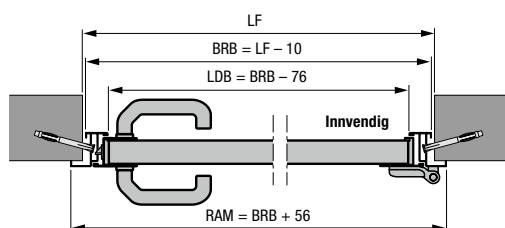

Sidedør med hjørnekarm av aluminium profiltipe 1 eller 2
Innvendig montering

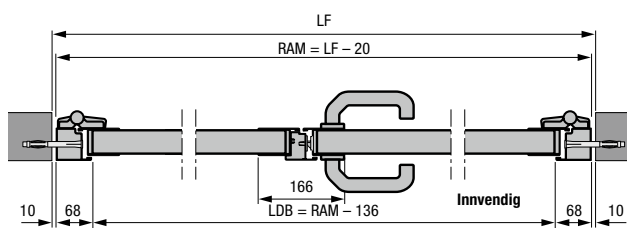

2-fløyet sidedør med blokkarm av aluminium, profiltipe 2
Montering i åpningen

- 2-fløyet sidedør med asymmetrisk deling
- 2-fløyet sidedør med åpning innover og utover

Vertikalsnitt

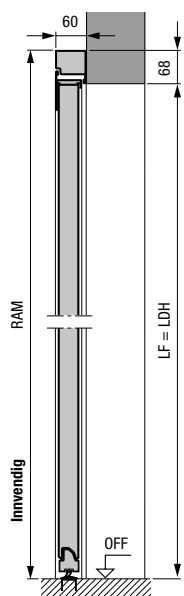

Sidedør med blokkarm av aluminium, profiltipe 2
Montering bak åpningen

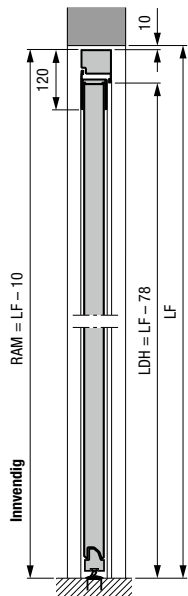

Sidedør med blokkarm av aluminium, profiltipe 2
Montering i åpningen

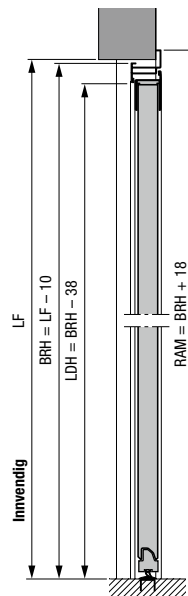

Sidedør med hjørnekarm av aluminium profiltipe 2
Utvendig montering

Mål i mm

Sidedører i stål

Profiltype 1 (innfesting bak åpningen) med horisontal profil S, M, plan profil L, speilprofil S, blokkarm

LF av åpningen	Bestillingsmål = RAM	Avstand fra gulv til håndtak* fra OFF	Portseksjonshøyde B
855 – 875 x 1990 – 2000	990 x 2058	955	500
855 – 875 x 2115 – 2125	990 x 2183	1010	531
980 – 1000 x 1990 – 2000	1115 x 2058	955	500
980 – 1000 x 2115 – 2125	1115 x 2183	1010	531

Profiltype 2 (innfesting bak åpningen) med horisontal profil S, M,D, plan profil L, speilprofil S, blokkarm

LF av åpningen	Bestillingsmål = RAM	Avstand fra gulv til håndtak* fra OFF	Portseksjonshøyde B
855 – 875 x 1990 – 2000	990 x 2058	1050	500
855 – 875 x 2115 – 2125	990 x 2183	1050	531
980 – 1000 x 1990 – 2000	1115 x 2058	1050	500
980 – 1000 x 2115 – 2125	1115 x 2183	1050	531

Profiltype 2 (innfesting i åpningen) med horisontal profil S, M, plan profil L, speilprofil S, blokkarm

LF av åpningen	Bestillingsmål = RAM	Avstand fra gulv til håndtak* fra OFF	Portseksjonshøyde B
875 x 2000	855 x 1990	1050	500
875 x 2125	855 x 2115	1050	531
1000 x 2000	980 x 1990	1050	500
1000 x 2125	980 x 2115	1050	531

Profiltype 1 (kun innadslående, innfesting innvendig montasje) med horisontal profil S, M, L, speilprofil S, hjørnekarm

Bestillingsmål = BRM	Avstand fra gulv til håndtak* fra OFF	Portseksjonshøyde B
875 x 2000	955	500
875 x 2125	1010	531
1000 x 2000	955	500
1000 x 2125	1010	531

Profiltype 2 (innfesting innvendig eller utvendig montasje) med horisontal profil S, M, D og T, plan profil L, hjørnekarm

Bestillingsmål = BRM	Avstand fra gulv til håndtak* fra OFF	Portseksjonshøyde B
875 x 2000	1050	500
875 x 2125	1050	531
1000 x 2000	1050	500
1000 x 2125	1050	531

Forklaringer

- P1** Profiltype 1 (smal fløyramme)
P2 Profiltype 2 (bred fløyramme)
LDB Fri gjennomgangsbredde
LDH Fri gjennomgangshøyde
RAM Utvendig karmmål
LF Fritt ferdigmål
BRM Veiledende byggemål
BRB Veiledende byggemål, bredde
BRH Veiledende byggemål, høyde
OFF Over ferdig gulv

Spesialstørrelser

- 1-fløyede sidedører på forespørsel
 2-fløyede sidedører:
 1 330 – 2 500 x 1 960 – 2 558 mm

* Avstand fra gulv til håndtak for spesialstørrelser finner du i monteringsdataene.

Opplev Hörmann-kvalitet i nye bygg og ved oppussing

Produkter fra Hörmann utmerker seg med lang holdbarhet og høy funksjonalitet. Uansett om du skal modernisere eller bygge nytt, skaper du et mer komfortabelt og vakkert hjem med våre løsninger. Løsninger som er nøye tilpasset hverandre, gjør hjemmet ditt vakrere, tryggere og mer komfortabelt.

**GARASJEPORTER. PORT- OG DØRÅPNERE. YTTERDØRER. INNERDØRER.
STÅLDØRER. KARMER. OPPBEVARINGSSYSTEMER.**



Portene på bildene har i noen tilfeller spesialutstyr og tilsvarer ikke alltid standardutførelsen. Av trykktekniske årsaker kan fargene og overflatene på bildene avvike fra virkeligheten. Alle farger iht. den aktuelle RAL-skalaen. Opphavsrettslig beskyttet. Kopiering, også av utdrag, er kun tillatt med vårt samtykke. Med forbehold om endringer.